

Bombas y sistemas de pulverización KingTM

3A5494K

ES

Sistemas de pulverización de alta presión para aplicar recubrimientos de alto rendimiento. Únicamente para uso profesional.



Instrucciones importantes de seguridad

Lea todas las advertencias e instrucciones de este manual antes de usar el equipo. Guarde estas instrucciones.

Consulte la sección Modelos en la página 6 para ver las presiones máximas de trabajo.

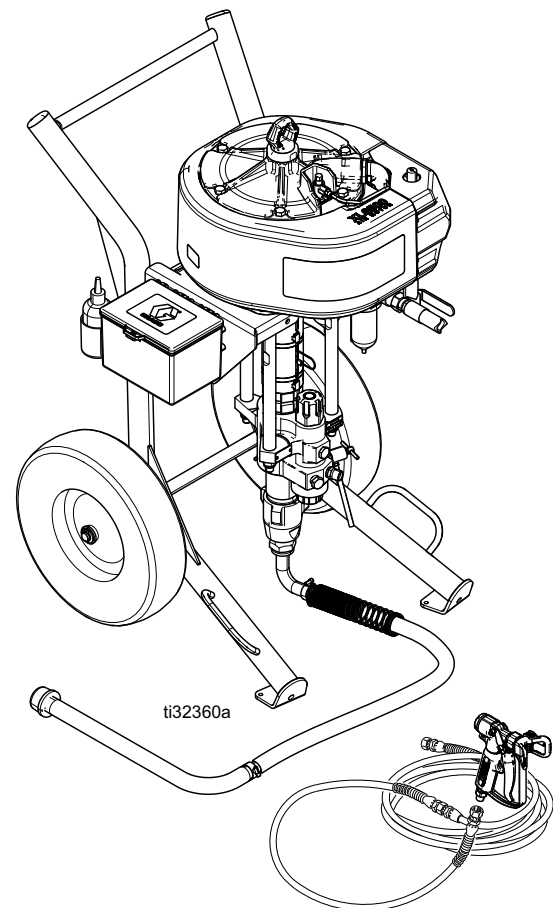

Índice

Advertencias	3	Notas	23
Sistemas de pulverizador	5	Piezas	24
Matriz de piezas del motor neumático	5	Piezas de los sistemas de pulverizador	
Conjuntos de bombas	6	con carro King	24
Matriz de piezas del motor neumático	6	Piezas de sistemas de montaje en muro	34
Identificación de componentes	7	Piezas del sistema de bomba	36
Sistemas de montaje en carro	7	Sistemas de pulverizador asistido por aire	39
Sistemas de montaje en muro	8	Kit de circulación (238588)	41
Componentes del sistema	9	Piezas del carro	42
*Válvula de aire principal de purga (B)	9	Controles de aire	43
* Válvula de alivio de presión de aire (C)	9	Accesorios	45
* Filtro de aire (D)	9	Dimensiones	46
Ajuste del regulador de aire (G)	9	Sistemas de pulverizador con carro	46
* Válvula de drenaje/purga de fluido (J)	9	Sistemas de pulverizador con carro	46
Control de antihielo (T)	9	Diagrama de orificios de montaje de	
Conexión a tierra	10	la ménsula de montaje mural	47
Instalación	11	Cuadros de rendimiento	48
Conjunto para montaje en muro	11	Cálculo de la presión de salida del fluido	48
Conjunto de tolva	11	Cálculo del caudal/consumo de aire	
Instalación	12	de la bomba	48
Procedimiento de descompresión	13	25:1	48
Desobstrucción de una boquilla obstruida	14	30:1	49
Limpieza	15	40:1	49
Cebado	17	45:1	50
Pulverización	19	50:1	50
Apagado	19	59:1	51
Mantenimiento	20	60:1	51
Programa de mantenimiento preventivo	20	70:1	52
Mantenimiento diario	20	90:1	52
Protección contra la corrosión	20	Especificaciones técnicas	53
Mantenimiento del carro	20	Proposición 65 de California	55
Resolución de problemas	21	Garantía estándar de Graco	56
Desmontar la base de la bomba	22		
Desconexión y conexión de la base de bomba	22		

Manuales relacionados







Manual en inglés	Descripción
3A5423	Motor neumático Xtreme™ XL, Instrucciones-Piezas
3A0293	Controles de aire, Instrucciones - Piezas
311825	Bases de bomba Dura-Flo™, Instrucciones-Piezas
311762	Base de bomba Xtreme®, Instrucciones - Piezas

Advertencias

Las advertencias siguientes corresponden a la configuración, el uso, la conexión a tierra, el mantenimiento y la reparación de este equipo. El signo de exclamación le indica que se trata de una advertencia general y el símbolo de peligro se refiere a riesgos específicos del procedimiento. Cuando aparezcan estos símbolos en el cuerpo de este manual o en las etiquetas de advertencia, consulte nuevamente estas advertencias. Los símbolos y advertencias de peligros específicos de un producto no incluidos en esta sección pueden aparecer en todo el texto de este manual donde corresponda.

 <h2 style="margin: 0;">ADVERTENCIA</h2>	
   	<p>PELIGRO DE INCENDIO Y EXPLOSIÓN</p> <p>Los vapores inflamables, como los de disolvente o de pintura, en la zona de trabajo pueden incendiarse o explotar. La circulación de pintura o disolvente por el equipo puede generar chispas por electricidad estática. Para ayudar a prevenir incendios y explosiones:</p> <ul style="list-style-type: none"> • Utilice el equipo únicamente en áreas bien ventiladas. • Elimine toda fuente de ignición como luces piloto, cigarrillos, lámparas eléctricas portátiles y plásticos protectores (fuente potencial de chispas por electricidad estática). • Conecte a tierra todos los equipos en la zona de trabajo. Consulte las instrucciones de Conexión a tierra. • Nunca pulverice ni limpie con disolvente a alta presión. • Mantenga limpia la zona de trabajo, sin disolventes, trapos o gasolina. • No enchufe ni desenchufe cables de alimentación, ni apague ni encienda los interruptores de alimentación o de luces en presencia de vapores inflamables. • Utilice únicamente mangueras conectadas a tierra. • Sostenga la pistola firmemente contra un lado de un cubo conectado a tierra al disparar dentro de este. No use bolsas de cubos, salvo que sean antiestáticas o conductoras. • Detenga la operación inmediatamente si se producen chispas por electricidad estática o siente una descarga eléctrica. No utilice el equipo hasta haber identificado y corregido el problema. • Mantenga un extintor de incendios que funcione correctamente en la zona de trabajo.
    	<p>PELIGRO DE INYECCIÓN DE FLUIDO EN LA PIEL</p> <p>El fluido a alta presión procedente de la pistola, fugas de la manguera o componentes rotos penetrarán en la piel. Esto puede considerarse como un simple corte, pero se trata de una lesión grave que puede dar como resultado una amputación. Obtenga tratamiento quirúrgico de inmediato.</p> <ul style="list-style-type: none"> • No pulverizar sin el portaboquillas y el protector del gatillo puestos. • Ponga el seguro del gatillo cuando no esté pulverizando. • No apunte nunca la pistola hacia nadie ni hacia ninguna parte del cuerpo. • No coloque la mano sobre la boquilla de pulverización. • No intente bloquear ni desviar fugas con la mano, el cuerpo, los guantes o un trapo. • Siga el Procedimiento de descompresión cuando deje de pulverizar y antes de limpiar, revisar o realizar el mantenimiento del equipo. • Apriete todas las conexiones de fluido antes de usar el equipo. • Revise a diario las mangueras y acoplamientos. Sustituya de inmediato las piezas desgastadas o dañadas.



ADVERTENCIA

 	<p>PELIGRO POR PIEZAS EN MOVIMIENTO</p> <p>Las piezas en movimiento pueden atrapar, cortar o amputar los dedos u otras partes del cuerpo.</p> <ul style="list-style-type: none"> • Manténgase alejado de las piezas en movimiento. • No utilice el equipo sin las cubiertas o tapas de protección. • El equipo presurizado puede ponerse en marcha sin previo aviso. Antes de revisar, mover o realizar tareas de mantenimiento, realice el Procedimiento de descompresión y desconecte todas las fuentes de alimentación.
	<p>PELIGRO POR VAPORES O FLUIDOS TÓXICOS</p> <p>Los fluidos o gases tóxicos pueden causar lesiones graves o la muerte si entran en contacto con los ojos o la piel, se inhalan o se ingieren.</p> <ul style="list-style-type: none"> • Lea las hojas de datos de seguridad para conocer los peligros específicos de los fluidos que está utilizando. • Guarde los fluidos peligrosos en un envase adecuado que haya sido aprobado. Proceda a su evacuación siguiendo las directrices pertinentes.
 	<p>PELIGRO DEBIDO AL USO INCORRECTO DEL EQUIPO</p> <p>El uso incorrecto del equipo puede causar la muerte o lesiones graves.</p> <ul style="list-style-type: none"> • No use el equipo si está cansado o bajo los efectos de medicamentos o del alcohol. • No exceda la presión máxima de trabajo o el rango de temperatura del componente con menor valor nominal del sistema. Consulte Especificaciones técnicas en los manuales que acompañan al equipo. • Utilice fluidos y disolventes compatibles con las piezas del equipo en contacto con el fluido. Consulte en los manuales que acompañan al equipo. Lea las advertencias de los fabricantes de los fluidos y los disolventes. Para obtener información completa sobre su material, pida las Hojas de datos de seguridad (SDS) al distribuidor o al minorista. • No abandone la zona de trabajo mientras el equipo tenga tensión o esté presurizado. • Apague todos los equipos y siga el Procedimiento de descompresión cuando el equipo no esté en uso. • Revise el equipo a diario. Repare o sustituya de inmediato las piezas desgastadas o dañadas únicamente con piezas de repuesto originales del fabricante. • No altere ni modifique el equipo. Las alteraciones o modificaciones pueden anular las aprobaciones de las agencias y suponer peligros para la seguridad. • Asegúrese de que todos los equipos tengan los valores nominales y las aprobaciones acordes al entorno en que los usa. • Utilice el equipo únicamente para el fin para el que ha sido diseñado. Si desea obtener información adicional, llame a su distribuidor. • Coloque las mangueras y cables alejados de zonas de tráfico intenso, bordes cortantes, piezas en movimiento y superficies calientes. • No retuerza o doble en exceso las mangueras, ni las use para arrastrar el equipo. • Mantenga a niños y mascotas alejados de la zona de trabajo. • Cumpla con todas las normas de seguridad correspondientes.
	<p>EQUIPO DE PROTECCIÓN INDIVIDUAL</p> <p>Use equipos de protección adecuados en la zona de trabajo para evitar lesiones graves, como daños oculares, pérdida auditiva, inhalación de vapores tóxicos o quemaduras. Los equipos de protección incluyen, entre otros, lo siguiente:</p> <ul style="list-style-type: none"> • Protección ocular y auditiva. • Mascarillas, ropa de protección y guantes según lo recomendado por los fabricantes del fluido y del disolvente.

Sistemas de pulverizador

Matriz de piezas del motor neumático

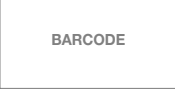
Inspeccione la placa de identificación (ID) de su pulverizador o sistema de montaje en muro que hay en el lateral de la ménsula de montaje del estante para ver el número de pieza de seis dígitos de su sistema. Use la matriz siguiente para definir la estructura del sistema, basándose en los seis dígitos. Por ejemplo, el número de pieza del pulverizador **K 70 F G 1** representa la marca King (**K**), la relación de presión (**70:1**), la base de bomba Xtreme con filtro integrado en un carro para tareas pesadas (**H**) y el sistema completo (pistola, manguera y filtro de bomba incluidos) (**1**). Para pedir piezas de repuesto, consulte la sección **Piezas**, página 24.

PART NO.			SERIAL NO.			SERIES		
MAX AIR WPR			MAX FLUID WPR					
MPa	bar	PSI	MPa	bar	PSI			
MAX TEMP			WEIGHT			MADE IN		
°C			°F			kg		
 GRACO INC. P.O. Box 1441 Minneapolis, MN 55440 U.S.A.			 BARCODE			 II 2 G Ex h IIC 230°C (T2) Gb Artwork No. 294799 Rev. B		

K	70		F		H		1	
Primer dígito, pulverizador	Presión del sistema		Tipo de base		Quinto dígito Montaje		Sexto dígito, opciones 0-9	
K	25	XL 3400/290 cc						
	30	XL 3400/220 cc	F	Filtro estándar	H	Carro de uso intensivo	0	Paquete básico con kit de sifón y controles de aire, sin manguera ni pistola
	40	XL 3400/180 cc	N	Sin filtro estándar	L	Carro ligero	1	Unidad estándar completa con kit de aire, kit de sifón y kit de manguera/pistola
	45	XL 6500/290 cc	M	Max-Life con filtro	W	Montaje en pared	2	Unidad estándar completa con kit de aire, kit de sifón y kit de manguera/pistola y lubricador
	50	XL 6500/250 cc						
	59	XL3400/115cc						
	60	XL 6500/220 cc						
	70	XL 6500/180 cc						
	90	XL 6500/145 cc						

Sistemas de pulverizador asistidos por aire

287975	K30FH2 con asistencia por aire
287976	K40FH2 con asistencia por aire

Sistemas de pulverizador con manguera de 76 m (250 pies) y pistola XHF

26C349	K70NH0 con manguera de 76 m (250 pies) y pistola XHF
--------	--

Sistemas de fluidos pesados

26C891 †	PULVERIZADOR, XL65, HF, 70:1
24X593 ◆	PULVERIZADOR, XL70, HF, 70:1
24V594 ◆	PULVERIZADOR, XL80, HF, 80:1

NOTA: Los paquetes incluyen una tolva, un filtro de no fluido y una o varias pistolas de pulverización XHF con boquilla.

† Los paquetes incluyen una manguera de 1/2 pulg. x 50 pies y una manguera flexible de 3/8 pulg. x 6 pies para cada pistola (dos de ellas se incluyen con los paquetes 26C892).

◆ Los paquetes incluyen válvula de retención exterior de 3/4 pulg., manguera de 3/4 pulg. x 50 pies y manguera flexible de 1/2 pulg. x 25 pies.

Aprobaciones:



II 2 G Ex h IIC 230°C (T2) Gb



Conjuntos de bombas

Matriz de piezas del motor neumático

Inspeccione la placa de identificación (ID) de su sistema de bomba (conectado a la cubierta del motor negra) para ver el número de pieza de seis dígitos del mismo. Por ejemplo, el número de pieza de la bomba **P 70 H C 2** representa la bomba (**P**), la relación de presión (**70:1**), el alto rendimiento (**H**), la construcción de acero al carbono (**C**) y el filtro integrado (**2**). TPara pedir piezas de repuesto, consulte la sección **Piezas** en la página 24.

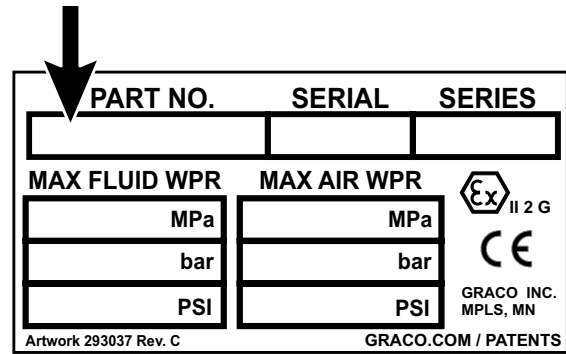

ti25704a

P	7 0		H		C		2	
Primer dígito, bomba	Presión del sistema		Tipo de motor		Tipo de base		Opción de filtro	
P	25	XL 3400/220 cc						
	30	XL 3400/220 cc	H	Rendimiento alto	C	Acero al carbono	1	Sin filtro en base de bomba
	40	XL 3400/180 cc			M	Vida útil máx.	2	Filtro incorporado en base de bomba (Max Life ofrecido solo con filtro integrado)
	45	XL 6500/290 cc						
	50	XL 6500/250 cc						
	59	XL3400/115cc						
	60	XL 6500/220 cc						
	70	XL 6500/180 cc						
	90	XL 6500/145 cc						

Aprobaciones:



II 2 G Ex h IIC 230°C (T2) Gb



Identificación de componentes

Sistemas de montaje en carro

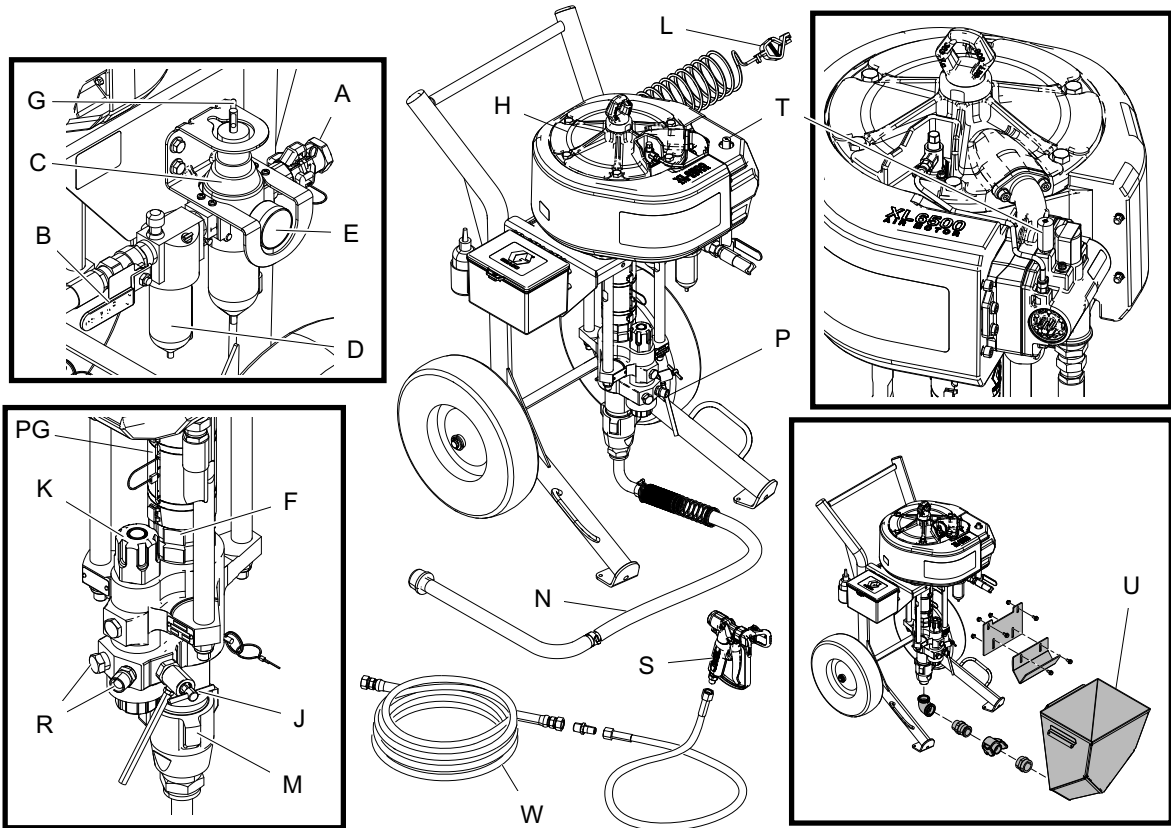

ti32361a

Ref. Descripción

- A Entrada de aire, 1 pulg npt(f) en pieza de conexión tipo garra
- B Válvula de aire principal de purga (requerida)
- C Válvula de alivio de presión de aire (requerida)
- D Filtro de aire/separador de agua (requerido)
- E Manómetro De Aire
- F válvula dosificadora
- G Ajuste del regulador de aire
- H Motor neumático
- J Válvula de drenaje/purga de fluido (requerida)
- K Filtro de fluido (si llevara)
- L Cable de conexión a tierra (requerido)

Ref. Descripción

- M Bomba de transferencia de baja presión
- N Manguera de aspiración con pieza giratoria y tubo (si llevara)
- P Salida de fluido de la bomba
- PG Protección de bomba
- R Salida de fluido opcional, para segunda pistola de pulverización
- S Pistola de pulverización
- T Control antihielo (purga de aire)
- U Tolva (si llevara)
- W Manguera de fluido

Sistemas de montaje en muro

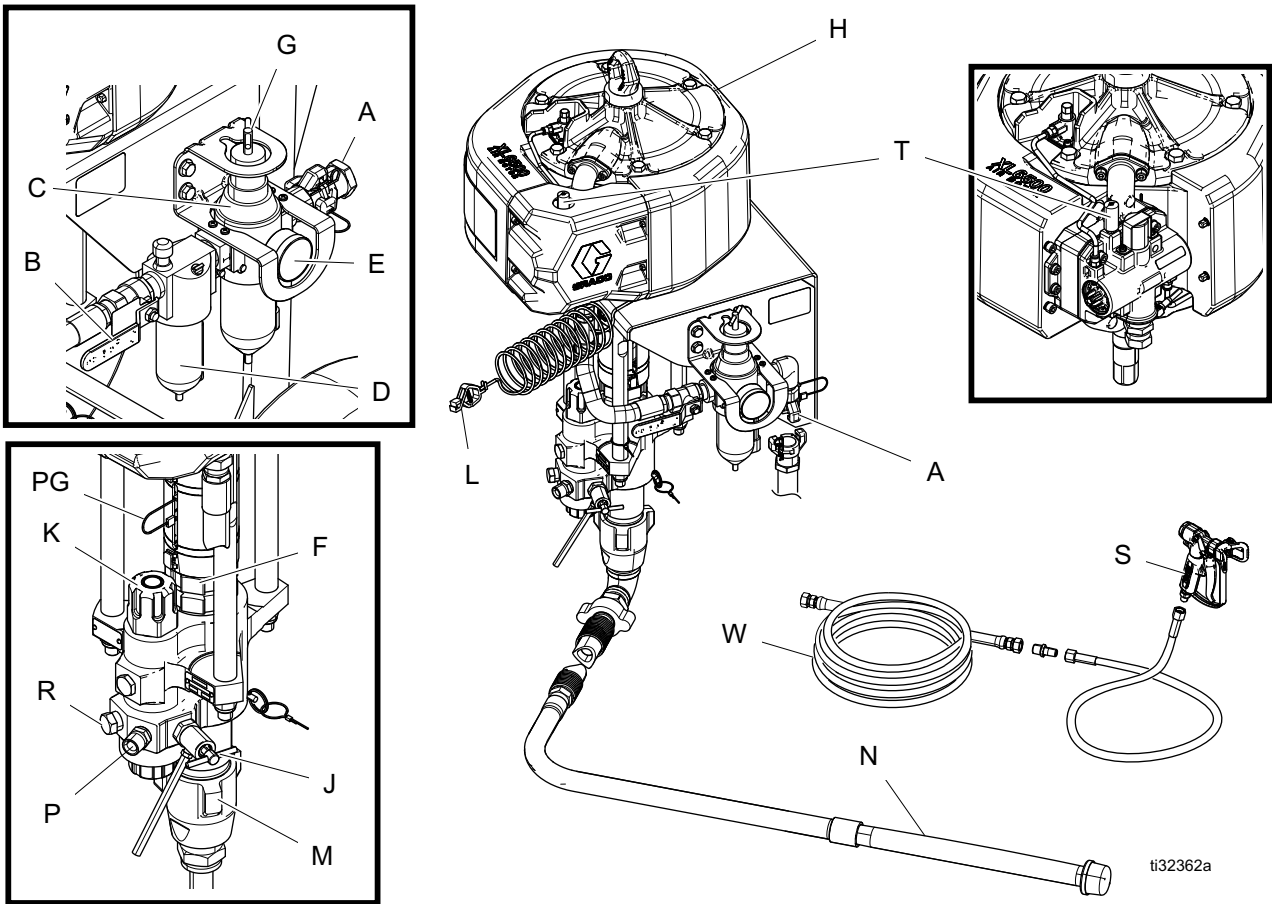

Ref. Descripción

- A Entrada de aire en pieza de conexión tipo garra
- B Válvula de aire principal de purga (requerida)
- C Válvula de alivio de presión de aire (requerida)
- D Filtro de aire/separador de agua (requerido)
- E Manómetro De Aire
- F válvula dosificadora
- G Ajuste del regulador de aire
- H Motor neumático
- J Válvula de drenaje/válvula de purga (requerida)
- K Filtro de fluido (si llevara)
- L Cable de conexión a tierra (requerido)
- M Bomba de transferencia de baja presión
- N Manguera y tubo de aspiración
- P Salida de fluido
- PG Protección de bomba
- R Salida de fluido opcional
- S Pistola de pulverización
- T Control antihielo (purga de aire)
- W Manguera de fluido

Componentes del sistema

* Componentes requeridos del sistema.

*Válvula de aire principal de purga (B)



El aire atrapado puede hacer que la bomba funcione de forma inesperada, lo que puede provocar lesiones graves producidas por las salpicaduras o las piezas en movimiento. Realice el **Procedimiento de descompresión** (página 13) para eliminar el aire atrapado.

- Asegúrese de que puede acceder fácilmente a la válvula desde la bomba y que está situada aguas abajo del regulador de aire.
- Necesaria en su sistema para liberar el aire atrapado entre dicha válvula y el motor neumático cuando la válvula está cerrada.
 - Abra la válvula para suministrar aire al motor.
 - Cierre la válvula para interrumpir el aire al motor y para purgar todo el aire atrapado en el motor.

* Válvula de alivio de presión de aire (C)

Se abre automáticamente para aliviar la presión del aire si la presión suministrada supera el límite preajustado.

* Filtro de aire (D)

Para eliminar la suciedad perjudicial del suministro de aire comprimido. Se emplea un filtro de un mínimo de 40 micras.

Ajuste del regulador de aire (G)

Ajusta la presión de aire al motor y la presión de salida de fluido de la bomba. Sitúelo cerca de la bomba. Lea la presión de aire en el manómetro (E).



* Válvula de drenaje/purga de fluido (J)

Abra la válvula para aliviar la presión al limpiar o cebar la bomba. Cierre la válvula durante la pulverización.

Control de antihielo (T)

Gire la perilla de aire de purga (abierto) para reducir la formación de hielo.

Conexión a tierra

				
<p>El equipo se debe conectar a tierra para reducir el riesgo de chispas por electricidad estática. Las chispas por electricidad estática pueden ocasionar la ignición o la explosión de los vapores. Una buena conexión a tierra proporciona una vía de escape para la corriente eléctrica.</p>				

Bomba: use una abrazadera y un cable de tierra (se suministran). Conecte el cable de tierra (L) al espárrago de conexión a tierra del motor neumático. Conecte la abrazadera de conexión a tierra a una toma de tierra fiable.

Mangueras de aire y de fluido: utilice únicamente mangueras conductoras de la electricidad cuya longitud máxima combinada no exceda los 150 m (500 pies) para asegurar la continuidad de la conexión a tierra. Verifique la resistencia eléctrica de las mangueras. Si la resistencia total a tierra excede los 29 megaohmios, sustituya la manguera de inmediato.

Compresor de aire: siga las recomendaciones del fabricante.

Pistola de pulverización / válvula dispensadora: conecte a tierra a una bomba y una manguera de fluido con una buena conexión a tierra.

Recipiente de suministro del fluido: siga las normas locales.

Objeto que se está pintando: siga la normativa local. No utilizar con válvula dispensadora.

Recipientes de disolvente utilizados al limpiar: siga las normas locales. Use solo cubos metálicos conductores colocados sobre una superficie conectada a tierra. No coloque el cubo sobre una superficie no conductora, como papel o cartón, que pueda interrumpir la continuidad de la conexión a tierra.

Para mantener la continuidad de la conexión a tierra al limpiar o al aliviar presión: sujete siempre una parte metálica de la pistola de pulverización/válvula dispensadora firmemente contra el lado de un cubo metálico puesto a tierra y accione la pistola/válvula.

Conexión a tierra de la instalación

Herramientas necesarias:

- Abrazaderas y cables de conexión a tierra para los cubos
- Dos cubos de metal de 19 litros (5 galones)

1. Conecte el cable de tierra (244524) (L) al espárrago de conexión a tierra del motor neumático.

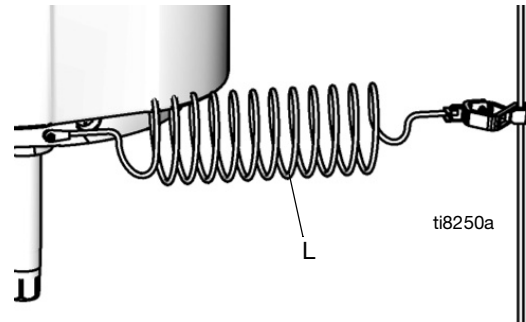

2. Conecte el otro extremo del cable de tierra a una toma de tierra fiable.
3. Conecte a tierra el objeto que está siendo pulverizado, recipiente de suministro de fluido y todo el equipo de la zona de trabajo. Siga las normas locales. Use únicamente mangueras de aire y de fluido conductoras de electricidad.
4. Conecte a tierra todos los cubos de disolvente. use solo cubos metálicos, que son conductores, colocados sobre una superficie conectada a tierra. No coloque el cubo sobre una superficie no conductora, como papel o cartón, que pueda interrumpir la continuidad de la conexión a tierra.



Instalación

Al pulverizar lugares cerrados, tales como tanques de almacenamiento, sitúe la bomba fuera del área.

Conjunto para montaje en muro

NOTA: Antes de montar cualquier conjunto de bomba en el muro, realice siempre el **Procedimiento de descompresión** de la página 13.

1. Asegúrese de que la pared sea suficientemente fuerte como para soportar el peso del conjunto de la bomba y los accesorios, fluido, mangueras, y el esfuerzo producido durante el funcionamiento.
2. Taladre cuatro agujeros de 11 mm (7/16 pulg.) usando la ménsula como plantilla. Use cualquiera de los tres grupos de agujeros de montaje de la ménsula. Consulte la sección **Diagrama de orificios de montaje de la ménsula de montaje mural** en la página 47.
3. Atornille el soporte firmemente a la pared utilizando los pernos y las arandelas diseñados para sujetar la estructura mural.



4. Fije el conjunto de bomba en la ménsula de montaje.
5. Conecte las mangueras de aire y de fluido (vea **Instalación**, página 12).

Conjunto de tolva

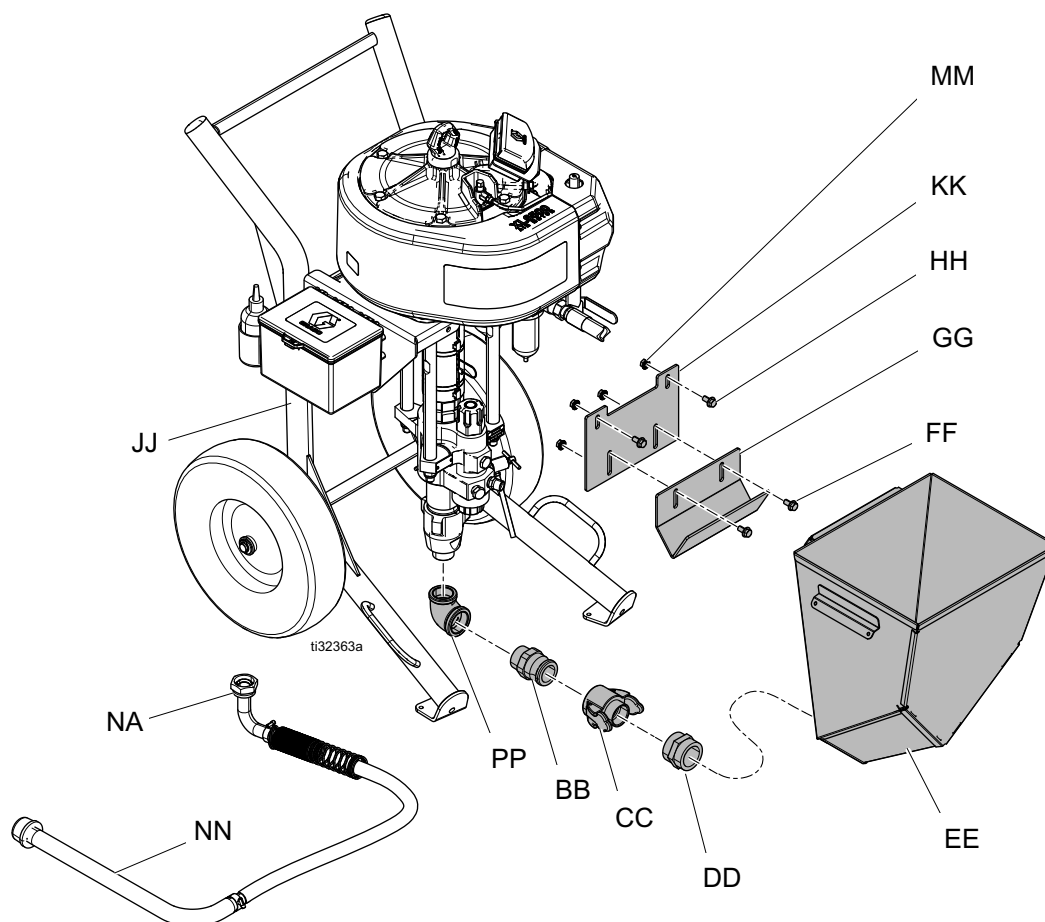
1. Si fuera necesario, desconecte y saque la manguera de aspiración (NA).
2. Fije la ménsula (KK) en el carro (JJ) con las tuercas (MM) y tornillos (HH).
3. Fije sin apretar la ménsula (GG) a la ménsula (KK) con las tuercas (MM) y tornillos (HH).
4. Instale el codo (PP) y la pieza de conexión (BB) en la bomba.
5. Instale la pieza de conexión (DD) y la pieza de conexión (CC) en la tolva (EE).
6. Conecte la pieza (CC) a la pieza (BB). Ajuste la altura de la ménsula (GG) para que entre bajo el reborde de la parte trasera de la tolva (EE). Apriete las tuercas (MM).



Instalación

				
<p>Para evitar que vuelque, asegúrese de que el carro esté sobre una superficie plana y nivelada. De lo contrario, podría causar lesiones o dañar el equipo.</p>				

Herramientas necesarias:

- Dos llaves ajustables
 - Martillo que no provoque chispas o maza de plástico
 - Llave dinamométrica
 - Destornillador de punta plana
1. Conecte a tierra el pulverizador (consulte **Conexión a tierra**, página 10).
 2. Utilice un destornillador de punta plana para retirar la protección de la bomba (PG).

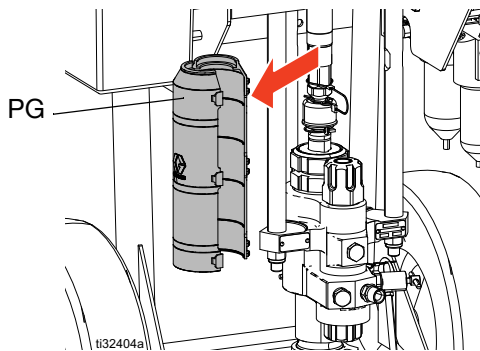

3. Revise la tuerca de empaquetadura (F). Retire la tapa de la tuerca de empaquetadura y llene con líquido sellador de cuellos (TSL). Ponga de nuevo la tapa, y apriete la tuerca prensaestopas (F) a un par de 100–110 ft-lb (135–150 N•m).

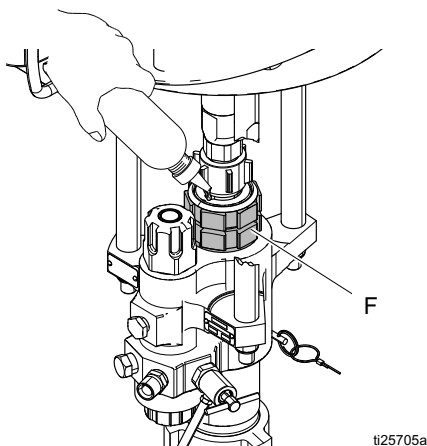

4. Vuelva a poner la protección de la bomba (PG).
5. Fije la manguera de aspiración (N) y apriete.
6. Conecte la manguera de fluido conductora eléctrica a la salida de la bomba (P) y apriétela.
7. Conecte la manguera de fluido conductora de electricidad (y la manguera de aire si se usa una pistola asistida por aire) a la pistola y apriétela. Compruebe que todas las conexiones a presión de la máquina estén apretadas.
8. Cierre la válvula de aire principal de purga (B). Purgue la manguera de suministro de aire. Conecte el cable de seguridad (WC) a la manguera de suministro de aire y conecte a la entrada de aire de 3/4 pulg. npt(h) (A). Tire firmemente del cable de seguridad.

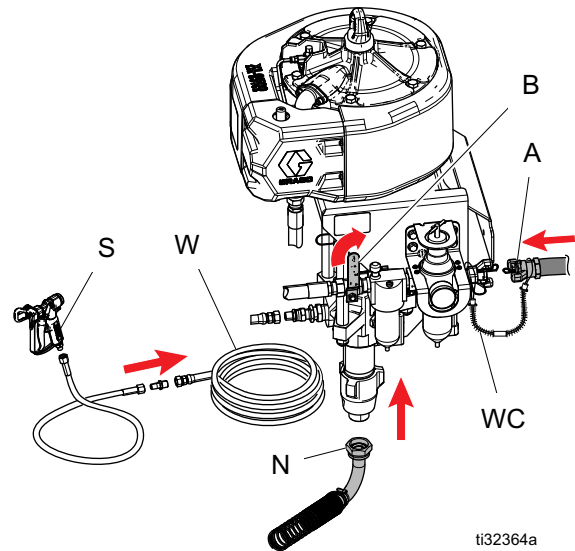

9. Limpie y cebe antes de utilizar. Consulte la sección **Limpieza** en la página 15, y **Cebado** en la página 17.

Procedimiento de descompresión



Siga el Procedimiento de descompresión siempre que vea este símbolo.

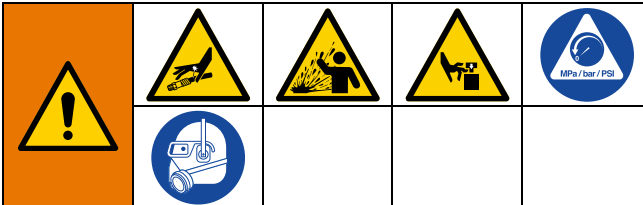

Este equipo seguirá presurizado hasta que se alivie manualmente la presión. Para evitar lesiones graves por fluido presurizado, como la inyección en la piel, salpicaduras de fluido y las ocasionadas por piezas en movimiento, siga el **Procedimiento de descompresión** cuando deje de pulverizar y antes de limpiar, revisar o dar servicio al equipo.

1. Ponga el seguro del gatillo de la pistola.

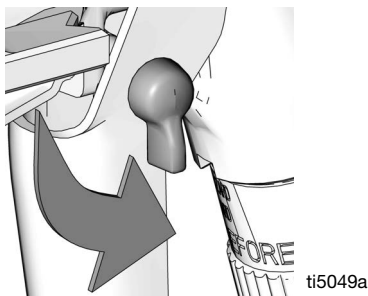

2. Cierre la válvula de aire principal de purga (B).

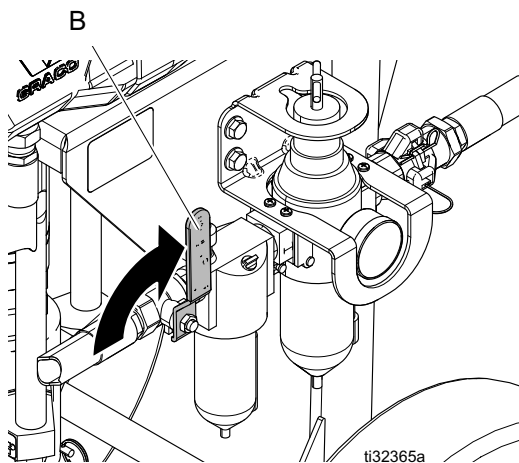

3. Quite el seguro del gatillo de la pistola.

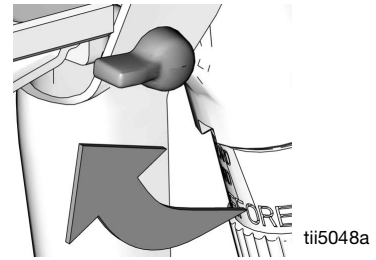

NOTA: Si se usa una pistola asistida por aire, gire el regulador de aire de la pistola en sentido contrario a las agujas del reloj para aliviar la presión.

4. Apriete firmemente una parte metálica de la pistola contra un cubo metálico conectado a tierra. Dispare la pistola hasta que se libere la presión.

NOTA: Si no sale fluido de la pistola, consulte **Desobstrucción de una boquilla obstruida** en la página 14.



5. Ponga el seguro del gatillo.
6. Drene el fluido. Para drenar fluido, abra lentamente todas las válvulas de drenaje de fluido, incluso la válvula de drenaje/purga de fluido (J) del sistema en un cubo de residuos. Si hay un tubo de retorno, abra la válvula de bola de la tubería de retorno. Cierre la válvula una vez drenado el fluido.

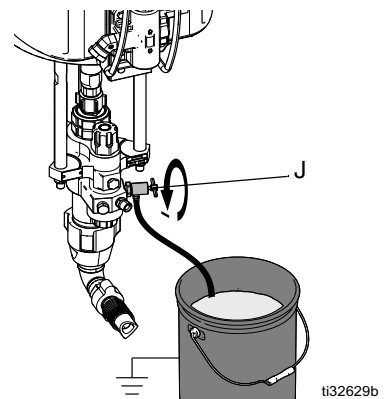

7. Si sospecha que la boquilla de pulverización o la manguera pueden estar obstruidas o que la presión no se ha liberado completamente.
 - a. MUY DESPACIO, afloje la tuerca de retención del portaboquillas o el acoplamiento del extremo de la manguera para liberar gradualmente la presión.
 - b. Afloje completamente la tuerca o el acoplamiento.
 - c. Limpie la obstrucción de la manguera o la boquilla.

Desobstrucción de una boquilla obstruida



1. Lleve a cabo el **Procedimiento de descompresión** en la página 13.

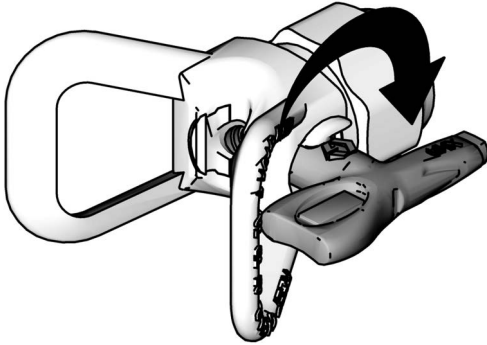

2. Gire la boquilla 180° de forma que la flecha del cilindro quede orientada hacia atrás.
3. Quite el seguro del gatillo.
4. Dispare la pistola en un cubo o al suelo para eliminar la obstrucción.
5. Ponga el seguro del gatillo y gire la boquilla 180° de vuelta a la posición de pulverización.
6. Si la boquilla está aún obstruida, apague el pulverizador y desconecte la alimentación eléctrica.
7. Lleve a cabo el **Procedimiento de descompresión** en la página 13.
8. Desmonte y limpie la boquilla de pulverización.

Limpieza

Para evitar incendios y explosiones, conecte siempre a tierra el equipo y el contenedor de desechos. Para evitar chispas estáticas y lesiones por salpicaduras, limpie siempre a la presión más baja posible.

Limpe la bomba:

- Antes del primer uso
- Al cambiar fluidos
- Antes de reparar el equipo
- Antes de que el fluido se seque o se asiente en una bomba inactiva (compruebe la vida útil de los fluidos catalizados)
- Al finalizar el día
- Antes de almacenar la bomba

Límpiala con la menor presión posible. Limpie con un fluido compatible con el que está bombeando y con las piezas en contacto con el fluido. Consulte al fabricante o proveedor del fluido sobre los fluidos recomendados para la limpieza y la frecuencia de limpieza.

1. Lleve a cabo el **Procedimiento de descompresión** que se detalla en la página 13.
2. Retire la boquilla y el portaboquillas de la pistola.
3. Si lo desea, retire el filtro de fluido. Vuelva a instalar la tapa del filtro después de retirar el filtro de fluido.
4. Coloque el tubo de aspiración usando un disolvente compatible.

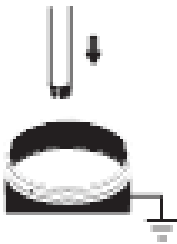

NOTA: No estire demasiado la manguera. Deje que cuelgue para facilitar la entrada de fluido en la bomba.

5. Gire la perilla de ajuste del regulador de aire (G) en sentido contrario a las agujas del reloj hasta que el manómetro (E) indique cero.

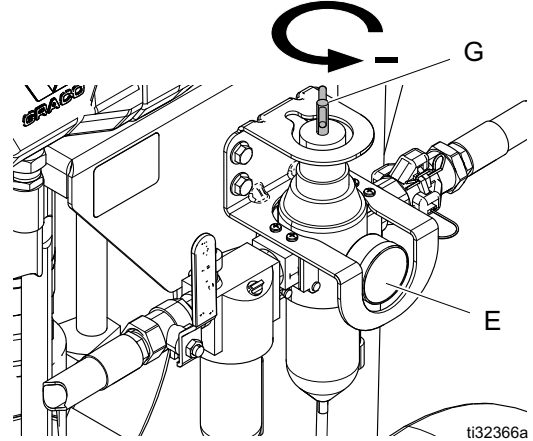

6. Abra la válvula de aire principal de purga (B).

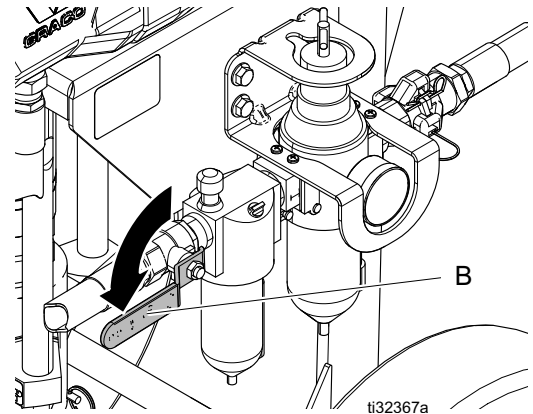

7. Limpie la manguera y la pistola:

- a. Quite el seguro del gatillo de la pistola. Sujete la pistola contra un cubo metálico conectado a tierra.

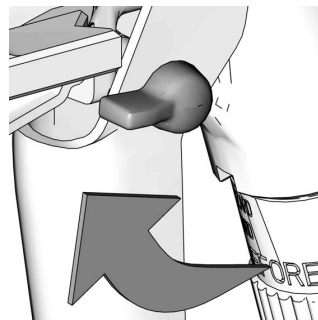

- b. Dispare la pistola y gire lentamente la perilla de ajuste del regulador de aire (G) en sentido de las agujas del reloj hasta que la bomba comience a girar y salga un chorro constante por la pistola. Dispare la pistola 10-15 segundos durante el ajuste inicial. Si está eliminando producto, dispare la pistola hasta que salga disolvente por la misma.



NOTA: Si se usa una pistola asistida por aire, aumente la presión de aire girando el regulador de la pistola en sentido de las agujas del reloj.

- c. Cuando comience a salir disolvente limpio, gire la perilla de ajuste del regulador de aire (G) en sentido contrario a las agujas del reloj hasta que se detenga y el manómetro indique cero. La bomba se parará. Cuando deje de salir producto, suelte el gatillo y ponga el seguro.

NOTA: Cuando se cierre la unidad al final de la jornada, pare la bomba con la varilla oculta en la bomba.

- d. Cierre la válvula de aire principal de purga.

8. Si se limpia por la válvula de drenaje/purga:

- a. Coloque el tubo de drenaje en un cubo de desechos puesto a tierra. Abra ligeramente la válvula de drenaje/purga (J) girándola en sentido contrario a las agujas del reloj.

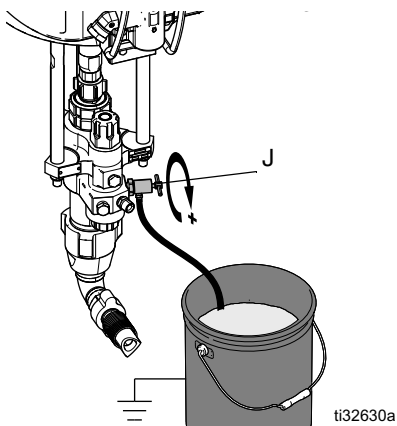

- b. Gire la perilla de ajuste del regulador de aire (G) en sentido contrario a las agujas del reloj hasta que el manómetro (E) indique cero
- c. Abra la válvula de aire principal de purga (B).
- d. Arranque la bomba girando la perilla de ajuste del regulador de aire (G) en sentido horario hasta que la bomba comience a moverse.

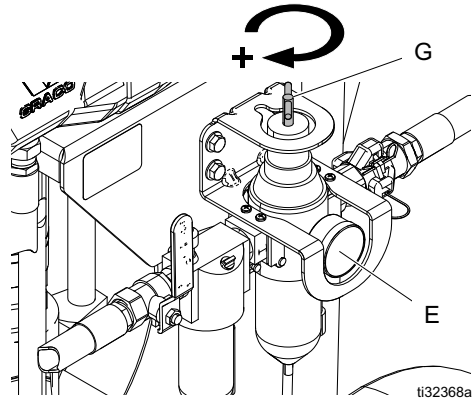

- e. Cuando fluya disolvente limpio por el tubo de drenaje, cierre la válvula de drenaje/purga de fluido (J) girándola en sentido horario. La bomba se parará en presión.

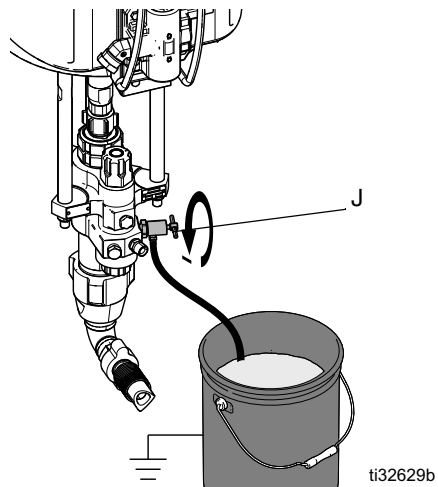

- f. Pare la bomba con la varilla oculta en la misma.
 - g. Gire la perilla de ajuste del regulador de aire (G) en sentido contrario a las agujas del reloj hasta que el manómetro (E) indique cero.
 - h. Cierre la válvula de aire principal de purga (B).
9. Lleve a cabo el **Procedimiento de descompresión** que se detalla en la página 13.
10. Retire el filtro de fluido y suméjalo en disolvente. Vuelva a colocar la tapa del filtro.

Cebado

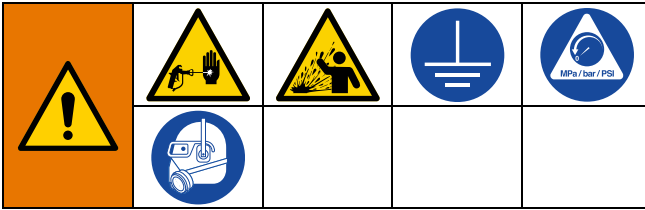

1. Realice el **Procedimiento de descompresión**, página 13.
2. Ponga el seguro del gatillo de la pistola. Retire la boquilla y el portaboquillas de la pistola.
3. Coloque el tubo de aspiración en el producto que va a pulverizar.

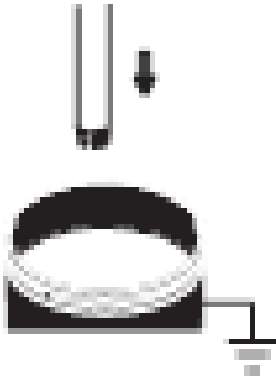

NOTA: No estire demasiado la manguera. Deje que cuelgue para facilitar la entrada de fluido en la bomba.

4. Gire la perilla de ajuste del regulador de aire (G) en sentido contrario a las agujas del reloj hasta que el manómetro (E) indique cero.

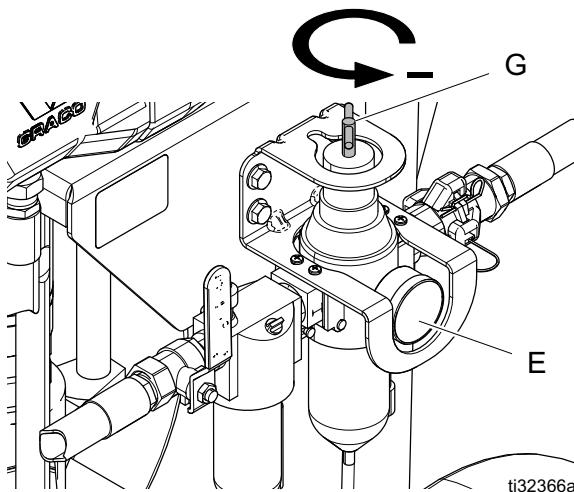

5. Abra la válvula de aire principal de purga (B).

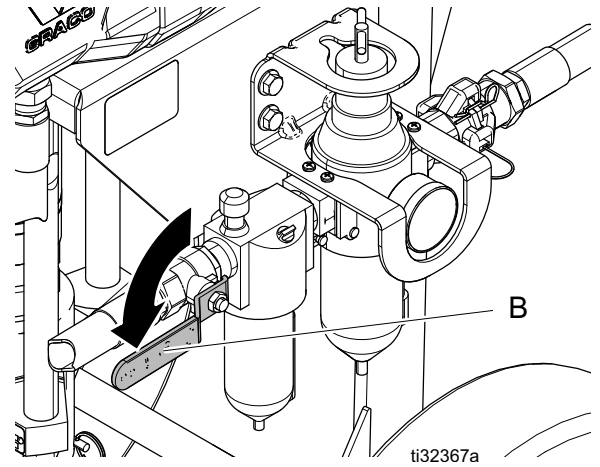

6. Ceebe a través de la válvula de drenaje si fuera necesario.

NOTA: Requerido usualmente para materiales de alta viscosidad.

AVISO

No ceebe la bomba con la válvula de drenaje/purga si usa materiales bicomponente. Los materiales bicomponente mezclados se endurecerán en la válvula y la obstruirán.

- a. Coloque el tubo de drenaje en un cubo de desechos puesto a tierra. Abra ligeramente la válvula de drenaje/purga (J) girándola en sentido contrario a las agujas del reloj.

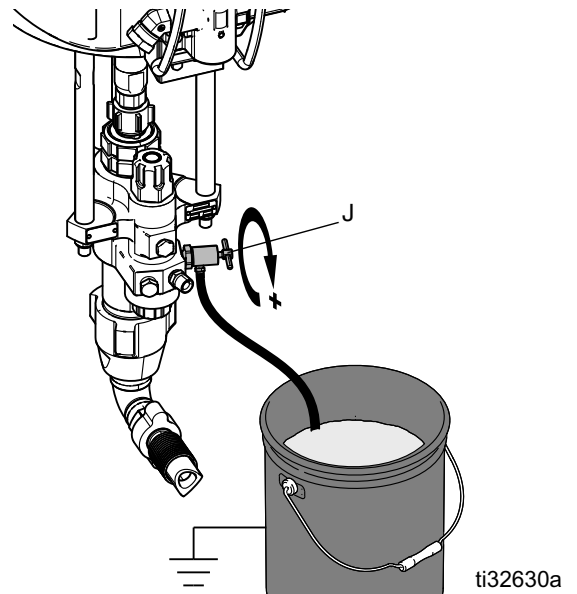

- b. Arranque la bomba girando la perilla de ajuste del regulador de aire (G) en sentido de las agujas del reloj hasta que la bomba comience a moverse.

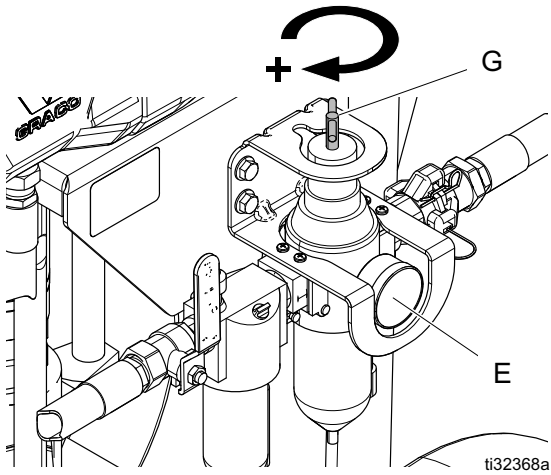

- b. Dispare la pistola y gire lentamente la perilla de ajuste del regulador de aire (G) hasta que la bomba comience a girar y salga un chorro constante por la pistola. Dispare la pistola durante 10-15 segundos.



7. Ceba la manguera y la pistola:

- a. Quite el seguro del gatillo de la pistola. Sujete una parte metálica de la pistola contra un cubo metálico conectado a tierra.

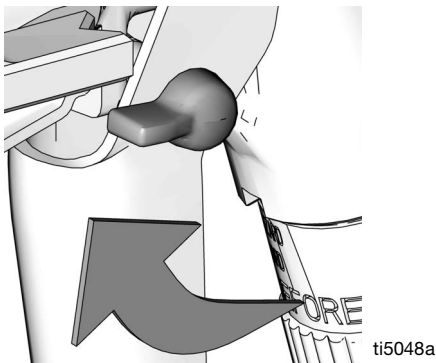

NOTA: Si se usa una pistola asistida por aire, aumente la presión de aire girando el regulador de la pistola en sentido de las agujas del reloj.

- c. Ponga el seguro del gatillo.
- d. El equipo está listo ahora para pulverizar, vaya a la sección **Pulverización** en la página 19.

Pulverización



AVISO

Si hace funcionar la bomba en seco hará que se acelere rápidamente a una alta velocidad y se dañe. Para evitar que se dañe, no haga funcionar la bomba en seco.

1. Realice el procedimiento de **Cebado** de la página 17.
2. Lleve a cabo el **Procedimiento de descompresión** que se detalla en la página 13.
3. Instale la boquilla y el portaboquillas en la pistola.
4. Gire la perilla de ajuste del regulador de aire (G) en sentido contrario a las agujas del reloj para reducir la presión a cero.
5. Abra la válvula de aire principal de purga (B).

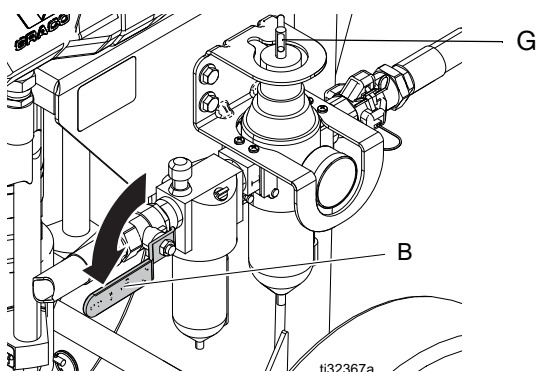

6. Gire la perilla de ajuste del regulador de aire (G) en sentido contrario a las agujas del reloj hasta que el manómetro (E) indique cero. Gírela en sentido de las agujas del reloj para aumentar la presión y en sentido contrario a las agujas del reloj para disminuir la presión.

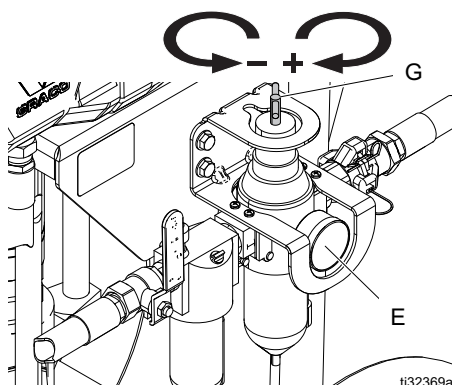

7. Quite el seguro del gatillo de la pistola.

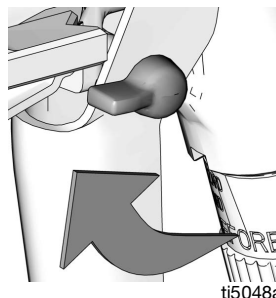

8. Pulverice un patrón de prueba. Lea las recomendaciones del fabricante del fluido. Ajuste la presión según sea necesario. Si usa una pistola asistida por aire, aumente la presión de aire de la pistola mientras prueba el patrón de pulverización.



9. Realice el procedimiento de **Limpieza** indicado en la página 15.

Apagado



AVISO

Si se deja agua o fluido de base agua durante la noche en la bomba, el equipo podría corroerse u oxidarse. Si se está bombeando un fluido con base acuosa, limpie primero con agua, después con un inhibidor de corrosión como esencias minerales. Libere la presión, pero deje el agente anticorrosivo en la bomba para proteger las piezas contra la corrosión.

Realice el procedimiento de **Cebado** de la página 17.

Limpie siempre la bomba antes de que el fluido se seque en la varilla de desplazamiento. Realice el procedimiento de **Limpieza** indicado en la página 15.

Mantenimiento

Programa de mantenimiento preventivo

Las condiciones de funcionamiento de su sistema en particular determinan la frecuencia de mantenimiento requerida. Establezca un programa de mantenimiento preventivo registrando cuándo y qué clase de mantenimiento se necesita. Luego determine un programa regular para revisar el sistema.

Mantenimiento diario



NOTA: Para las paradas durante toda la noche, pare la bomba en la parte más baja de su carrera para evitar que el fluido se seque en la superficie expuesta de la varilla de desplazamiento y dañe las empaquetaduras de cuello. Realice el procedimiento de **Cebado** de la página 17.

1. Realice el procedimiento de **Limpieza** indicado en la página 15.
2. Realice el procedimiento de **Cebado** de la página 17.
3. Revise la tuerca de empaquetadura (F). Ajuste las empaquetaduras y cambie el TSL si fuera necesario. Apriete a un par de 34-41 N•m (25-30 lb-pie).
4. Drene el agua del filtro de aire.
5. Limpie el tubo de aspiración usando un disolvente compatible. Se recomienda limpiar la parte exterior del pulverizador con un paño y un disolvente compatible.
6. Revise las mangueras, tubos y acoplamientos. Apriete todas las conexiones de fluido antes de cada uso.
7. Limpie el filtro de la línea de líquido.

Protección contra la corrosión

Limpie siempre la bomba antes de que el fluido se seque en la varilla de desplazamiento. Nunca deje agua o fluidos con base acuosa en la bomba durante toda la noche.

AVISO

Si se deja agua o fluido de base agua durante la noche en la bomba, el equipo podría corroerse u oxidarse. Si se está bombeando un fluido con base acuosa, limpie primero con agua, después con un inhibidor de anticorrosión como esencias minerales Libere la presión, pero deje el agente anticorrosivo en la bomba para proteger las piezas contra la corrosión.

Mantenimiento del carro

Lubrique periódicamente el eje entre los puntos AXA y AXB con un aceite ligero.

Mantenga el carro limpio eliminando los residuos a diario. Utilice un disolvente compatible.

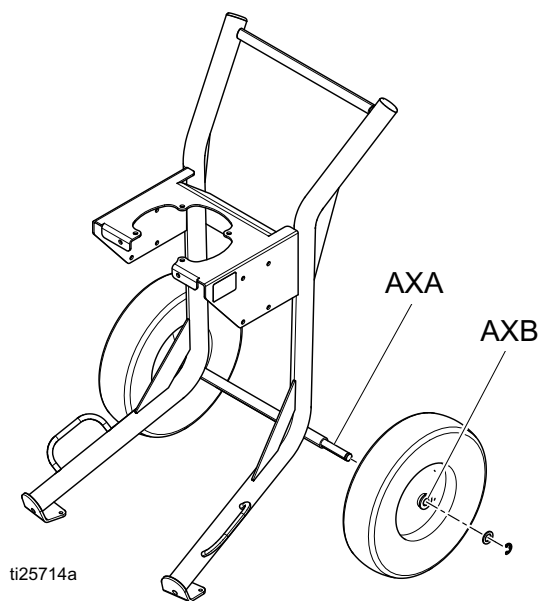

Resolución de problemas

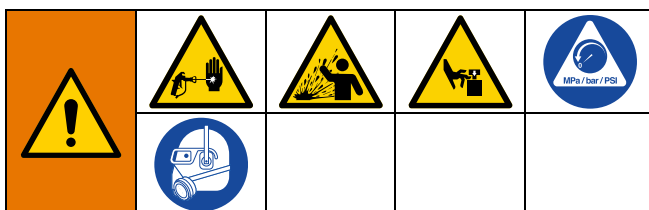

NOTA: Para buscar listas con las piezas identificadas en las tablas de resolución de problemas, consulte los números de página indicados en la siguiente tabla.

- Lleve a cabo el **Procedimiento de descompresión** que se detalla en la página 13.

- Verifique todos los problemas y causas posibles antes de desarmar la bomba.

- Consulte el manual del motor neumático para información sobre localización de averías del motor neumático.

* Para determinar si la manguera de fluido está obstruida, siga las indicaciones del **Procedimiento de descompresión** de la página 13. Desconecte la manguera de fluido y coloque un recipiente en la salida de fluido de la bomba para recoger el fluido. Conecte suficiente suministro de aire para arrancar la bomba. Si la bomba arranca, la obstrucción está en la manguera de fluido o en la pistola.

Problema	Causa	Solución
No funciona.	Válvula cerrada u obstruida.	Limpie la línea de aire; aumente el suministro de aire. Verifique que las válvulas están abiertas.
	Manguera de fluido o pistola obstruidas.	Limpie la manguera o la pistola.*
	Fluido seco en la varilla de desplazamiento.	Limpie la varilla; detenga siempre la bomba en la carrera descendente; mantenga el vaso de lubricante con disolvente compatible.
	Piezas del motor neumático sucias, desgastadas o dañadas.	Limpie o repare el motor neumático. Vea el manual del motor.
Salida baja en ambas carreras.	Línea de aire restringida o suministro de aire inadecuado. Válvulas cerradas u obturadas.	Limpie la línea de aire; aumente el suministro de aire. Verifique que las válvulas están abiertas.
	Manguera de fluido/pistola obstruida; diámetro interior de la manguera demasiado pequeño.	Despeje la manguera o la pistola*; use una manguera con mayor D.I.
	Formación de hielo en el motor neumático.	Abra el control de antihielo.
Salida baja en la carrera descendente.	Válvula de admisión abierta o desgastada.	Limpie o realice el servicio de la válvula de admisión.
	Fluido de viscosidad alta.	Ajuste los espaciadores de entrada.
Salida baja en la carrera ascendente.	Empaquetaduras o válvula de pistón abiertas o desgastadas.	Limpie la válvula de pistón; sustituya las empaquetaduras.
Velocidad acelerada errática.	Suministro de fluido agotado, aspiración obstruida.	Rellene el suministro y cebe la bomba. Limpie el tubo de aspiración.
	Fluido de viscosidad alta.	Reduzca la viscosidad; ajuste los espaciadores de entrada.
	Empaquetaduras o válvula de pistón abiertas o desgastadas.	Limpie la válvula de pistón; sustituya las empaquetaduras.
	Válvula de admisión abierta o desgastada.	Limpie o realice el servicio de la válvula de admisión.
Funciona muy lentamente.	Posible formación de hielo.	Pare la bomba. Abra el control de antihielo.
Efectúa ciclos o no conserva la presión al pararse.	Válvulas de retención o juntas desgastadas.	Dé servicio a la base de bomba. Consulte Desmontar la base de la bomba (página 22) y el manual de las bases de bomba Xtreme.
Hay burbujas de aire en el fluido.	Línea de aspiración floja.	Apriete. Use un líquido sellador de roscas compatible o cinta de PTFE en las conexiones.
Acabado defectuoso o patrón de pulverización irregular.	Presión de fluido incorrecta en la pistola.	Consulte el manual de la pistola; lea las recomendaciones del fabricante del fluido.
	El fluido está demasiado diluido o es demasiado espeso.	Ajuste la viscosidad del fluido; lea las recomendaciones del fabricante del fluido.

Desmontar la base de la bomba de la bomba

Herramientas necesarias:

- Juego de llaves inglesas
- Llave dinamométrica
- Mazo de goma
- Lubricante de roscas
- Lubricante antiagarrotamiento 222955
- Loctite® 2760™ o equivalente
- Destornillador de punta plana

Desconexión y conexión de la base de bomba



1. Realice el procedimiento de **Limpieza** indicado en la página 15. Pare la bomba en la parte más baja de su carrera de descenso.
2. Lleve a cabo el **Procedimiento de descompresión** que se detalla en la página 13.
3. Desconecte la manguera de aire.
4. Desconecte la manguera de fluido (W). Sujete el accesorio de salida de fluido (P) con una llave para impedir que se afloje mientras desconecta la manguera de aspiración (N).

NOTA: Observe la posición relativa de la salida de fluido de la bomba (P) en la entrada del motor para facilitar su alineamiento durante el montaje. Si el motor no requiere servicio, déjelo en su montaje.

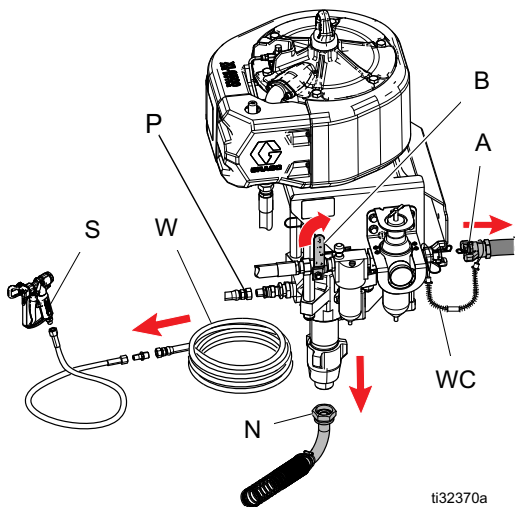

ti32370a

5. Use un destornillador de punta plana para retirar la protección de la bomba (PG)
6. Si se utiliza una unidad montada en carro, ponga el carro del revés.

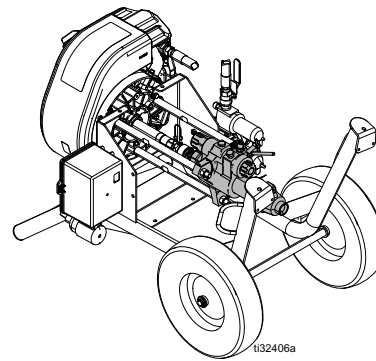

ti32406a

NOTA: Coloque unos trapos en el suelo para recoger el líquido TSL que pueda salpicar de la tuerca de empaquetadura.

7. Sujete la varilla del pistón del motor neumático por sus caras planas con una llave. Use otra llave para aflojar la tuerca de acoplamiento (CN).

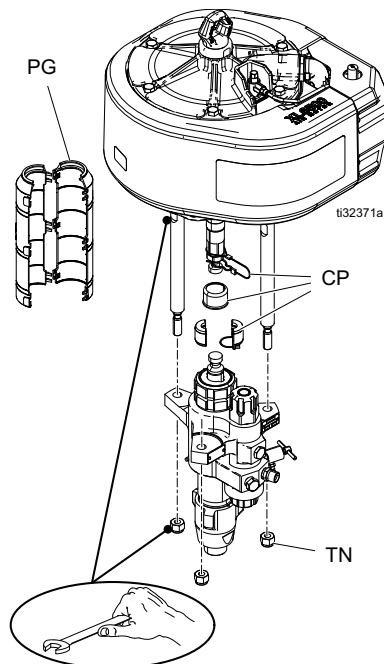

ti32371a

8. Retire las tuercas de las varillas de unión (TN).
 9. Sujete la base de bomba y sáquela de las varillas de unión (TN) para desmontarla. Consulte el manual de la base de bomba para información sobre su servicio. Para dar servicio al motor, consulte el manual del motor provisto por separado.
 10. Vuelva a conectar la base de bomba siguiendo los pasos de desconexión en orden inverso.
- NOTA:** Apriete las tuercas a un par de 50-60 ft-lb (68-81 N•m).
11. Rellene la tuerca de empaquetadura con líquido sellador de cuellos (TSL).

Piezas

Piezas de los sistemas de pulverizador con carro King

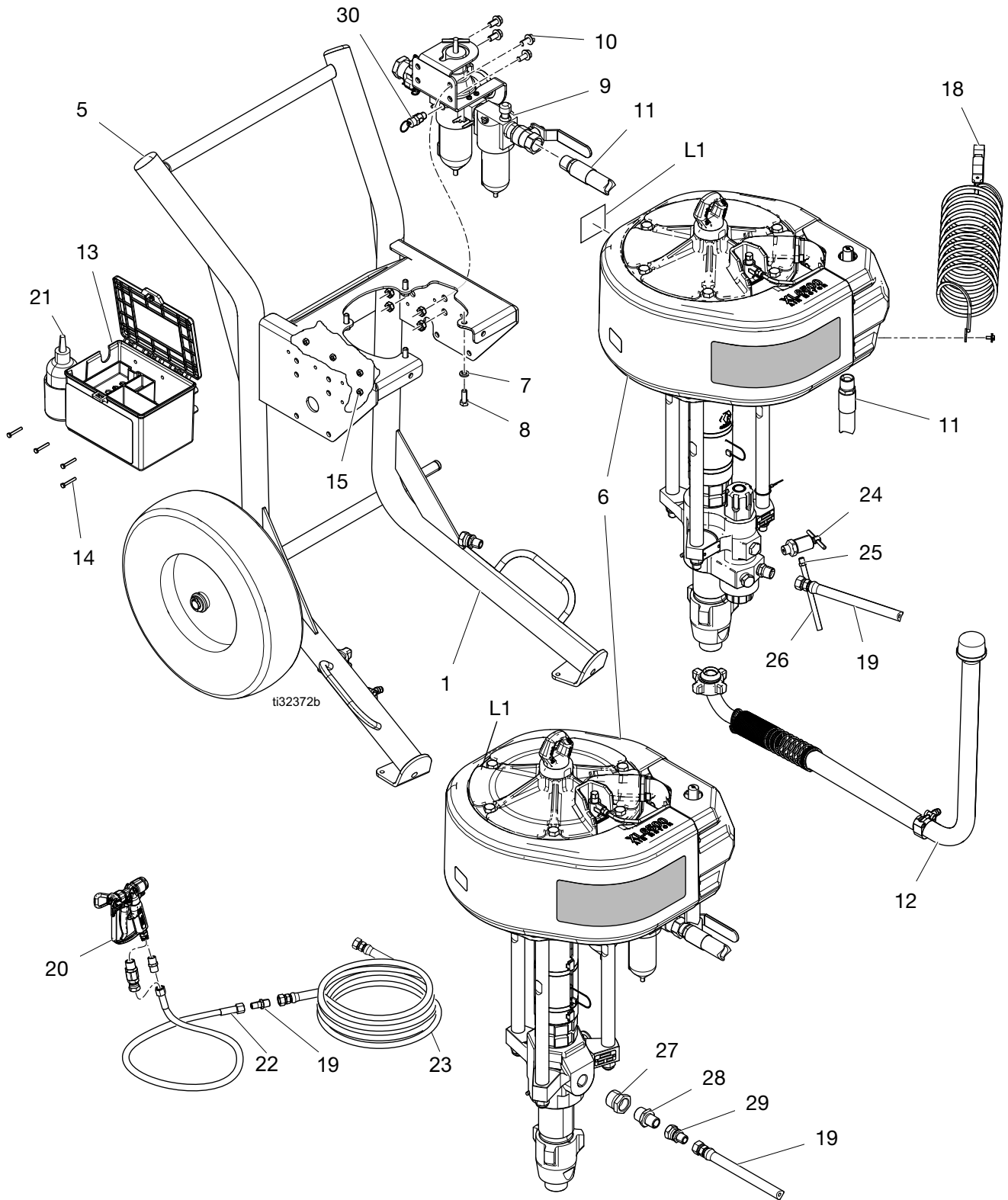

Lista de piezas de los sistemas de pulverización con carro King

Ref.	Pieza	Descripción	Cant.									
			K25FH0	K25FH1	K25FH2	K25FLO	K25FL1	K25NH0	K25NH1	K25NH2	K25NLO	K25NL1
1	17X355	CARRO, uso intensivo (ver Piezas de sistemas de montaje en muro , página 34)	1	1	1			1	1	1		
	17X356	CARRO, uso ligero (ver Piezas de sistemas de montaje en muro , página 34)				1	1				1	1
6	-----	BOMBA, (ver Piezas del sistema de bomba , desde la página 36)										
7	100133	ARANDELA, seguridad, 3/8	4	4	4	4	4	4	4	4	4	4
8	100101	TORNILLO, 3/8-16x 1 pulg.	4	4	4	4	4	4	4	4	4	4
9	17N621	CONTROLES DE AIRE, aire	1	1		1	1	1	1		1	1
	25D529	CONTROLES DE AIRE, con lubricador										
10	112395	TORNILLO, cabeza, embridada	4	4	4	4	4	4	4	4	4	4
11	17S137	MANGUERA	1	1		1	1	1	1		1	1
	17V125				1					1		
12	25D515	MANGUERA, aspiración, 5 galones	1	1	1	1	1	1	1	1	1	1
13	25D498	CAJA DE HERRAMIENTAS, negra	1	1	1	1	1	1	1	1	1	1
14	115248	TORNILLO, cabeza hueca hex.	4	4	4	4	4	4	4	4	4	4
15	114231	TUERCA, seguridad, hex.	4	4	4	4	4	4	4	4	4	4
18	244524	CABLE, conjunto de conexión a tierra con abrazadera	1	1	1	1	1	1	1	1	1	1
19	24T754	MANGUERA, fluido		1	1		1		1	1		1
20	XTR524	PISTOLA, pulverización, XTR		1	1		1		1	1		1
21	206994	FLUIDO, TSL, 0,93 l (1 qt)	1	1	1	1	1	1	1	1	1	1
22	H42506	MANGUERA, fluido; nailon, 1/4 pulg.		1	1		1		1	1		1
23	H43850	MANGUERA, fluido; nailon, 3/8 pulg.		1	1		1		1	1		1
24	244863	VÁLVULA DE DESCARGA						1	1	1	1	1
25	116746	ACCESORIO DE CONEXIÓN, dentado						1	1	1	1	1
26	116750	TUBO						1	1	1	1	1
27	158586	CASQUILLO						1	1	1	1	1
28	16R883	ACCESORIO DE CONEXIÓN, boquilla						1	1	1	1	1
29	162505	ACCESORIO, giratorio	1	1	1	1	1	1	1	1	1	1
30	113498	VÁLVULA, seguridad, 110 psi	1	1	1	1	1	1	1	1	1	1
31	17V369	KIT, herramienta (no se muestra)	1			1		1			1	
	17V370			1	1		1		1	1		1
33	17V371	KIT, herramienta (no se muestra)	1	1	1	1	1					
34	202659	LUBRICANTE (no se muestra)			1					1		
L1▲	15F674	ETIQUETA, seguridad, motor	1	1	1	1	1	1	1	1	1	1

▲ Dispone de etiquetas de peligro y advertencia de repuesto sin coste alguno.

Lista de piezas de los sistemas de pulverización con carro King (continúa)

Ref.	Pieza	Descripción	Cant.										
			K30FH0	K30FH1	K30FH2	K30FLO	K30FL1	K30MH2	K30NH0	K30NH1	K03NH2	K30NL0	K30NL1
1	17X355	CARRO, uso intensivo (ver Piezas de sistemas de montaje en muro , página 34)	1	1	1			1	1	1	1		
	17X356	CARRO, uso ligero (ver Piezas de sistemas de montaje en muro , página 34)				1	1					1	1
6	-----	BOMBA, (ver Piezas del sistema de bomba , desde la página 36)											
7	100133	ARANDELA, seguridad, 3/8	4	4	4	4	4	4	4	4	4	4	4
8	100101	TORNILLO, 3/8-16x 1 pulg.	4	4	4	4	4	4	4	4	4	4	4
9	17N621	CONTROLES DE AIRE, aire	1	1		1	1		1	1		1	1
	25D529	CONTROLES DE AIRE, con lubricador			1			1			1		
10	112395	TORNILLO, cabeza, embreada	4	4	4	4	4	4	4	4	4	4	4
11	17S137	MANGUERA	1	1		1	1		1	1		1	1
	17V125				1			1			1		
12	25D515	MANGUERA, aspiración, 5 galones	1	1	1	1	1	1	1	1	1	1	1
13	25D498	CAJA DE HERRAMIENTAS, negra	1	1	1	1	1	1	1	1	1	1	1
14	115248	TORNILLO, cabeza hueca hex.	4	4	4	4	4	4	4	4	4	4	4
15	114231	TUERCA, seguridad, hex.	4	4	4	4	4	4	4	4	4	4	4
18	244524	CABLE, conjunto de conexión a tierra con abrazadera	1	1	1	1	1	1	1	1	1	1	1
19	24T754	MANGUERA, fluido		1	1		1	1		1	1		1
20	XTR524	PISTOLA, pulverización, XTR		1	1		1	1		1	1		1
21	206994	FLUIDO, TSL, 0,93 l (1 qt)	1	1	1	1	1	1	1	1	1	1	1
22	H42506	MANGUERA, fluido; nailon, 1/4 pulg.		1	1		1	1		1	1		1
23	H43850	MANGUERA, fluido; nailon, 3/8 pulg.		1	1		1	1		1	1		1
24	244863	VÁLVULA DE DESCARGA							1	1	1	1	1
25	116746	ACCESORIO DE CONEXIÓN, dentado							1	1	1	1	1
26	116750	TUBO							1	1	1	1	1
27	158586	CASQUILLO							1	1	1	1	1
28	16R883	ACCESORIO DE CONEXIÓN, boquilla							1	1	1	1	1
29	162505	ACCESORIO, giratorio	1	1	1	1	1	1	1	1	1	1	1
30	113498	VÁLVULA, seguridad, 110 psi	1	1	1	1	1	1	1	1	1	1	1
31	17V369	KIT, herramienta (no se muestra)	1			1			1			1	
	17V370			1	1		1	1		1	1		1
33	17V371	KIT, herramienta (no se muestra)	1	1	1	1	1	1					
34	202659	LUBRICANTE (no se muestra)			1			1			1		
L1▲	15F674	ETIQUETA, seguridad, motor	1	1	1	1	1	1	1	1	1	1	1

▲ Dispone de etiquetas de peligro y advertencia de repuesto sin coste alguno.

Lista de piezas de los sistemas de pulverización con carro King (continúa)

Ref.	Pieza	Descripción	Cant.										
			K40FH0	K40FH1	K40FH2	K40FLO	K40FL1	K40MH2	K40NH0	K40NH1	K40NH2	K40NLO	K40NL1
1	17X355	CARRO, uso intensivo (ver Piezas de sistemas de montaje en muro , página 34)	1	1	1			1	1	1	1		
	17X356	CARRO, uso ligero (ver Piezas de sistemas de montaje en muro , página 34)				1	1					1	1
6	-----	BOMBA, (ver Piezas del sistema de bomba , desde la página 36)											
7	100133	ARANDELA, seguridad, 3/8	4	4	4	4	4	4	4	4	4	4	4
8	100101	TORNILLO, 3/8-16x 1 pulg.	4	4	4	4	4	4	4	4	4	4	4
9	17N621	CONTROLES DE AIRE, aire	1	1		1	1		1	1		1	1
	25D529	CONTROLES DE AIRE, con lubricador			1			1			1		
10	112395	TORNILLO, cabeza, embreada	4	4	4	4	4	4	4	4	4	4	4
11	17S137	MANGUERA	1	1		1	1		1	1		1	1
	17V125				1			1			1		
12	25D515	MANGUERA, aspiración, 5 galones	1	1	1	1	1	1	1	1	1	1	1
13	25D498	CAJA DE HERRAMIENTAS, negra	1	1	1	1	1	1	1	1	1	1	1
14	115248	TORNILLO, cabeza hueca hex.	4	4	4	4	4	4	4	4	4	4	4
15	114231	TUERCA, seguridad, hex.	4	4	4	4	4	4	4	4	4	4	4
18	244524	CABLE, conjunto de conexión a tierra con abrazadera	1	1	1	1	1	1	1	1	1	1	1
19	24T754	MANGUERA, fluido		1	1		1	1		1	1		1
20	XTR524	PISTOLA, pulverización, XTR		1	1		1	1		1	1		1
21	206994	FLUIDO, TSL, 0,93 l (1 qt)	1	1	1	1	1	1	1	1	1	1	1
22	H42506	MANGUERA, fluido; nailon, 1/4 pulg.		1	1		1	1		1	1		1
23	H43850	MANGUERA, fluido; nailon, 3/8 pulg.		1	1		1	1		1	1		1
24	244863	VÁLVULA DE DESCARGA							1	1	1	1	1
25	116746	ACCESORIO DE CONEXIÓN, dentado							1	1	1	1	1
26	116750	TUBO							1	1	1	1	1
27	158586	CASQUILLO											
28	16R883	ACCESORIO DE CONEXIÓN, boquilla							1	1	1	1	1
29	162505	ACCESORIO, giratorio	1	1	1	1	1	1	1	1	1	1	1
30	113498	VÁLVULA, seguridad, 110 psi	1	1	1	1	1	1	1	1	1	1	1
31	17V369	KIT, herramienta (no se muestra)	1			1			1			1	
	17V370			1	1		1	1		1	1		1
33	17V371	KIT, herramienta (no se muestra)	1	1	1	1	1	1					
34	202659	LUBRICANTE (no se muestra)			1			1			1		
L1▲	15F674	ETIQUETA, seguridad, motor	1	1	1	1	1	1	1	1	1	1	1

▲ Dispone de etiquetas de peligro y advertencia de repuesto sin coste alguno.

Lista de piezas de los sistemas de pulverización con carro King (continúa)

Ref.	Pieza	Descripción	Cant.										
			K45FH0	K45FH1	K45FH2	K45FLO	K45FL1	K45MH2	K45NH0	K45NH1	K45NH2	K45NLO	K45NL1
1	17X355	CARRO, uso intensivo (ver Piezas de sistemas de montaje en muro , página 34)	1	1	1			1	1	1	1		
	17X356	CARRO, uso ligero (ver Piezas de sistemas de montaje en muro , página 34)				1	1					1	1
6	-----	BOMBA, (ver Piezas del sistema de bomba , desde la página 36)											
7	100133	ARANDELA, seguridad, 3/8	4	4	4	4	4	4	4	4	4	4	4
8	100101	TORNILLO, 3/8-16x 1 pulg.	4	4	4	4	4	4	4	4	4	4	4
9	17N621	CONTROLES DE AIRE, aire	1	1		1	1		1	1		1	1
	25D529	CONTROLES DE AIRE, con lubricador			1			1			1		
10	112395	TORNILLO, cabeza, embreada	4	4	4	4	4	4	4	4	4	4	4
11	17S137	MANGUERA	1	1		1	1		1	1		1	1
	17V125				1			1			1		
12	25D515	MANGUERA, aspiración, 5 galones	1	1	1	1	1	1	1	1	1	1	1
13	25D498	CAJA DE HERRAMIENTAS, negra	1	1	1	1	1	1	1	1	1	1	1
14	115248	TORNILLO, cabeza hueca hex.	4	4	4	4	4	4	4	4	4	4	4
15	114231	TUERCA, seguridad, hex.	4	4	4	4	4	4	4	4	4	4	4
18	244524	CABLE, conjunto de conexión a tierra con abrazadera	1	1	1	1	1	1	1	1	1	1	1
19	24T754	MANGUERA, fluido		1	1		1	1		1	1		1
20	XTR524	PISTOLA, pulverización, XTR		1	1		1	1		1	1		1
21	206994	FLUIDO, TSL, 0,93 l (1 qt)	1	1	1	1	1	1	1	1	1	1	1
22	H42506	MANGUERA, fluido; nailon, 1/4 pulg.		1	1		1	1		1	1		1
23	H43850	MANGUERA, fluido; nailon, 3/8 pulg.		1	1		1	1		1	1		1
24	244863	VÁLVULA DE DESCARGA							1	1	1	1	1
25	116746	ACCESORIO DE CONEXIÓN, dentado							1	1	1	1	1
26	116750	TUBO							1	1	1	1	1
27	158586	CASQUILLO							1	1	1	1	1
28	16R883	ACCESORIO DE CONEXIÓN, boquilla							1	1	1	1	1
29	162505	ACCESORIO, giratorio	1	1	1	1	1	1	1	1	1	1	1
30	113498	VÁLVULA, seguridad, 110 psi	1	1	1	1	1	1	1	1	1	1	1
31	17V369	KIT, herramienta (no se muestra)	1			1			1			1	
	17V370			1	1		1	1		1	1		1
33	17V371	KIT, herramienta (no se muestra)	1	1	1	1	1	1					
34	202659	LUBRICANTE (no se muestra)			1			1			1		
L1▲	15F674	ETIQUETA, seguridad, motor	1	1	1	1	1	1	1	1	1	1	1

▲ Dispone de etiquetas de peligro y advertencia de repuesto sin coste alguno.

Lista de piezas de los sistemas de pulverización con carro King (continúa)

Ref.	Pieza	Descripción	Cant.									
			K50FH0	K50FH1	K50FH2	K50FLO	K50FL1	K50NH0	K50NH1	K50NH2	K50NLO	K50NL1
1	17X355	CARRO, uso intensivo (ver Piezas de sistemas de montaje en muro , página 34)	1	1	1			1	1	1		
	17X356	CARRO, uso ligero (ver Piezas de sistemas de montaje en muro , página 34)				1	1				1	1
6	-----	BOMBA, (ver Piezas del sistema de bomba , desde la página 36)										
7	100133	ARANDELA, seguridad, 3/8	4	4	4	4	4	4	4	4	4	4
8	100101	TORNILLO, 3/8-16x 1 pulg.	4	4	4	4	4	4	4	4	4	4
9	17N621	CONTROLES DE AIRE, aire	1	1		1	1	1	1		1	1
	25D529	CONTROLES DE AIRE, con lubricador			1					1		
10	112395	TORNILLO, cabeza, embreada	4	4	4	4	4	4	4	4	4	4
11	17S137	MANGUERA	1	1		1	1	1	1		1	1
	17V125				1					1		
12	25D515	MANGUERA, aspiración, 5 galones	1	1	1	1	1	1	1	1	1	1
13	25D498	CAJA DE HERRAMIENTAS, negra	1	1	1	1	1	1	1	1	1	1
14	115248	TORNILLO, cabeza hueca hex.	4	4	4	4	4	4	4	4	4	4
15	114231	TUERCA, seguridad, hex.	4	4	4	4	4	4	4	4	4	4
18	244524	CABLE, conjunto de conexión a tierra con abrazadera	1	1	1	1	1	1	1	1	1	1
19	24T755	MANGUERA, fluido		1	1		1		1	1		1
20	XTR524	PISTOLA, pulverización, XTR		1	1		1		1	1		1
21	206994	FLUIDO, TSL, 0,93 l (1 qt)	1	1	1	1	1	1	1	1	1	1
22	H52506	MANGUERA, fluido; nailon, 1/4 pulg.		1	1		1		1	1		1
23	H53850	MANGUERA, fluido; nailon, 3/8 pulg.		1	1		1		1	1		1
24	244863	VÁLVULA DE DESCARGA						1	1	1	1	1
25	116746	ACCESORIO DE CONEXIÓN, dentado						1	1	1	1	1
26	116750	TUBO						1	1	1	1	1
27	158586	CASQUILLO						1	1	1	1	1
28	16R883	ACCESORIO DE CONEXIÓN, boquilla						1	1	1	1	1
29	162505	ACCESORIO, giratorio	1	1	1	1	1	1	1	1	1	1
30	113498	VÁLVULA, seguridad, 110 psi	1	1	1	1	1	1	1	1	1	1
31	17V369	KIT, herramienta (no se muestra)	1			1		1			1	
	17V370			1	1		1		1	1		1
33	17V371	KIT, herramienta (no se muestra)	1	1	1	1	1					
34	202659	LUBRICANTE (no se muestra)			1					1		
L1▲	15F674	ETIQUETA, seguridad, motor	1	1	1	1	1	1	1	1	1	1

▲ Dispone de etiquetas de peligro y advertencia de repuesto sin coste alguno.

Lista de piezas de los sistemas de pulverización con carro King (continúa)

Ref.	Pieza	Descripción	Cant.									
			K59FH0	K59FH1	K59FH2	K59FL0	K59FL1	K59NH0	K59NH1	K59NH2	K59NLO	K59NL1
1	17X355	CARRO, uso intensivo (ver Piezas de sistemas de montaje en muro , página 34)	1	1	1			1	1	1		
	17X356	CARRO, uso ligero (ver Piezas de sistemas de montaje en muro , página 34)				1	1				1	1
6	-----	BOMBA, (ver Piezas del sistema de bomba , desde la página 36)										
7	100133	ARANDELA, seguridad, 3/8	4	4	4	4	4	4	4	4	4	4
8	100101	TORNILLO, 3/8-16x 1 pulg.	4	4	4	4	4	4	4	4	4	4
9	17N621	CONTROLES DE AIRE, aire	1	1		1	1	1	1		1	1
	25D529	CONTROLES DE AIRE, con lubricador			1					1		
10	112395	TORNILLO, cabeza, embridada	4	4	4	4	4	4	4	4	4	4
11	17S137	MANGUERA	1	1		1	1	1	1		1	1
	17V125				1					1		
12	25D515	MANGUERA, aspiración, 5 galones	1	1	1	1	1	1	1	1	1	1
13	25D498	CAJA DE HERRAMIENTAS, negra	1	1	1	1	1	1	1	1	1	1
14	115248	TORNILLO, cabeza hueca hex.	4	4	4	4	4	4	4	4	4	4
15	114231	TUERCA, seguridad, hex.	4	4	4	4	4	4	4	4	4	4
18	244524	CABLE, conjunto de conexión a tierra con abrazadera	1	1	1	1	1	1	1	1	1	1
19	24T756	MANGUERA, fluido		1	1		1		1	1		1
20	XTR724	PISTOLA, pulverización, XTR		1	1		1		1	1		1
21	206994	FLUIDO, TSL, 0,93 l (1 qt)	1	1	1	1	1	1	1	1	1	1
22	H72506	MANGUERA, fluido; nailon, 1/4 pulg.		1	1		1		1	1		1
23	H73850	MANGUERA, fluido; nailon, 3/8 pulg.		1	1		1		1	1		1
24	244863	VÁLVULA DE DESCARGA						1	1	1	1	1
25	116746	ACCESORIO DE CONEXIÓN, dentado						1	1	1	1	1
26	116750	TUBO						1	1	1	1	1
27	158586	CASQUILLO										
28	16R883	ACCESORIO DE CONEXIÓN, boquilla						1	1	1	1	1
29	162505	ACCESORIO, giratorio	1	1	1	1	1	1	1	1	1	1
30	113498	VÁLVULA, seguridad, 110 psi	1	1	1	1	1	1	1	1	1	1
31	17V369	KIT, herramienta (no se muestra)	1			1		1				
	17V370			1	1		1		1	1		
33	17V371	KIT, herramienta (no se muestra)	1	1	1	1	1					
34	202659	LUBRICANTE (no se muestra)			1					1		
L1▲	15F674	ETIQUETA, seguridad, motor	1	1	1	1	1	1	1	1	1	1

▲ Dispone de etiquetas de peligro y advertencia de repuesto sin coste alguno.

Lista de piezas de los sistemas de pulverización con carro King (continúa)

Ref.	Pieza	Descripción	Cant.										
			K60FH0	K60FH1	K60FH2	K60FLO	K60FL1	K60MH2	K60NH0	K60NH1	K60NH2	K60NLO	K60NL1
1	17X355	CARRO, uso intensivo (ver Piezas de sistemas de montaje en muro , página 34)	1	1	1			1	1	1	1		
	17X356	CARRO, uso ligero (ver Piezas de sistemas de montaje en muro , página 34)				1	1					1	1
6	-----	BOMBA, (ver Piezas del sistema de bomba , desde la página 36)											
7	100133	ARANDELA, seguridad, 3/8	4	4	4	4	4	4	4	4	4	4	4
8	100101	TORNILLO, 3/8-16x 1 pulg.	4	4	4	4	4	4	4	4	4	4	4
9	17N621	CONTROLES DE AIRE, aire	1	1		1	1		1	1		1	1
	25D529	CONTROLES DE AIRE, con lubricador			1			1			1		
10	112395	TORNILLO, cabeza, embreada	4	4	4	4	4	4	4	4	4	4	4
11	17S137	MANGUERA	1	1		1	1		1	1		1	1
	17V125				1			1			1		
12	25D515	MANGUERA, aspiración, 5 galones	1	1	1	1	1	1	1	1	1	1	1
13	25D498	CAJA DE HERRAMIENTAS, negra	1	1	1	1	1	1	1	1	1	1	1
14	115248	TORNILLO, cabeza hueca hex.	4	4	4	4	4	4	4	4	4	4	4
15	114231	TUERCA, seguridad, hex.	4	4	4	4	4	4	4	4	4	4	4
18	244524	CABLE, conjunto de conexión a tierra con abrazadera	1	1	1	1	1	1	1	1	1	1	1
19	24T756	MANGUERA, fluido		1	1		1	1		1	1		1
20	XTR724	PISTOLA, pulverización, XTR		1	1		1	1		1	1		1
21	206994	FLUIDO, TSL, 0,93 l (1 qt)	1	1	1	1	1	1	1	1	1	1	1
22	H72506	MANGUERA, fluido; nailon, 1/4 pulg.		1	1		1	1		1	1		1
23	H73850	MANGUERA, fluido; nailon, 3/8 pulg.		1	1		1	1		1	1		1
24	244863	VÁLVULA DE DESCARGA							1	1	1	1	1
25	116746	ACCESORIO DE CONEXIÓN, dentado							1	1	1	1	1
26	116750	TUBO							1	1	1	1	1
27	158586	CASQUILLO							1	1	1	1	1
28	16R883	ACCESORIO DE CONEXIÓN, boquilla							1	1	1	1	1
29	162505	ACCESORIO, giratorio	1	1	1	1	1	1	1	1	1	1	1
30	113498	VÁLVULA, seguridad, 110 psi	1	1	1	1	1	1	1	1	1	1	1
31	17V369	KIT, herramienta (no se muestra)	1			1			1			1	
	17V370			1	1		1	1		1	1		1
33	17V371	KIT, herramienta (no se muestra)	1	1	1	1	1	1					
34	202659	LUBRICANTE (no se muestra)			1			1			1		
L1▲	15F674	ETIQUETA, seguridad, motor	1	1	1	1	1	1	1	1	1	1	1

▲ Dispone de etiquetas de peligro y advertencia de repuesto sin coste alguno.

Lista de piezas de los sistemas de pulverización con carro King (continúa)

Ref.	Pieza	Descripción	Cant.										
			K70FH0	K70FH1	K70FH2	K70FLO	K70FL1	K70MH2	K70NH0	K70NH1	K70NH2	K70NL0	K70NL1
1	17X355	CARRO, uso intensivo (ver Piezas de sistemas de montaje en muro , página 34)	1	1	1			1	1	1	1		
	17X356	CARRO, uso ligero (ver Piezas de sistemas de montaje en muro , página 34)				1	1					1	1
6	-----	BOMBA, (ver Piezas del sistema de bomba , desde la página 36)											
7	100133	ARANDELA, seguridad, 3/8	4	4	4	4	4	4	4	4	4	4	4
8	100101	TORNILLO, 3/8-16x 1 pulg.	4	4	4	4	4	4	4	4	4	4	4
9	17N621	CONTROLES DE AIRE, aire	1	1		1	1		1	1		1	1
	25D529	CONTROLES DE AIRE, con lubricador			1			1			1		
10	112395	TORNILLO, cabeza, embreada	4	4	4	4	4	4	4	4	4	4	4
11	17S137	MANGUERA	1	1		1	1		1	1		1	1
	17V125				1			1			1		
12	25D515	MANGUERA, aspiración, 5 galones	1	1	1	1	1	1	1	1	1	1	1
13	25D498	CAJA DE HERRAMIENTAS, negra	1	1	1	1	1	1	1	1	1	1	1
14	115248	TORNILLO, cabeza hueca hex.	4	4	4	4	4	4	4	4	4	4	4
15	114231	TUERCA, seguridad, hex.	4	4	4	4	4	4	4	4	4	4	4
18	244524	CABLE, conjunto de conexión a tierra con abrazadera	1	1	1	1	1	1	1	1	1	1	1
19	24T756	MANGUERA, fluido		1	1		1	1		1	1		1
20	XTR724	PISTOLA, pulverización, XTR		1	1		1	1		1	1		1
21	206994	FLUIDO, TSL, 0,93 l (1 qt)	1	1	1	1	1	1	1	1	1	1	1
22	H72506	MANGUERA, fluido; nailon, 1/4 pulg.		1	1		1	1		1	1		1
23	H73850	MANGUERA, fluido; nailon, 3/8 pulg.		1	1		1	1		1	1		1
24	244863	VÁLVULA DE DESCARGA							1	1	1	1	1
25	116746	ACCESORIO DE CONEXIÓN, dentado							1	1	1	1	1
26	116750	TUBO							1	1	1	1	1
27	158586	CASQUILLO											
28	16R883	ACCESORIO DE CONEXIÓN, boquilla							1	1	1	1	1
29	162505	ACCESORIO, giratorio	1	1	1	1	1	1	1	1	1	1	1
30	113498	VÁLVULA, seguridad, 110 psi	1	1	1	1	1	1	1	1	1	1	1
31	17V369	KIT, herramienta (no se muestra)	1			1			1			1	
	17V370			1	1		1	1		1	1		1
33	17V371	KIT, herramienta (no se muestra)	1	1	1	1	1	1					
34	202659	LUBRICANTE (no se muestra)			1			1			1		
L1▲	15F674	ETIQUETA, seguridad, motor	1	1	1	1	1	1	1	1	1	1	1

▲ Dispone de etiquetas de peligro y advertencia de repuesto sin coste alguno.

Lista de piezas de los sistemas de pulverización con carro King (continúa)

Ref.	Pieza	Descripción	Cant.										
			K90FH0	K90FH1	K90FH2	K90FLO	K90FL1	K90MH2	K90NH0	K90NH1	K90NH2	K90NLO	K90NL1
1	17X355	CARRO, uso intensivo (ver Piezas de sistemas de montaje en muro , página 34)	1	1	1			1	1	1	1		
	17X356	CARRO, uso ligero (ver Piezas de sistemas de montaje en muro , página 34)				1	1					1	1
6	-----	BOMBA, (ver Piezas del sistema de bomba , desde la página 36)											
7	100133	ARANDELA, seguridad, 3/8	4	4	4	4	4	4	4	4	4	4	4
8	100101	TORNILLO, 3/8-16x 1 pulg.	4	4	4	4	4	4	4	4	4	4	4
9	17N621	CONTROLES DE AIRE, aire	1	1		1	1		1	1		1	1
	25D529	CONTROLES DE AIRE, con lubricador			1			1			1		
10	112395	TORNILLO, cabeza, embreada	4	4	4	4	4	4	4	4	4	4	4
11	17S137	MANGUERA	1	1		1	1		1	1		1	1
	17V125				1			1			1		
12	25D515	MANGUERA, aspiración, 5 galones	1	1	1	1	1	1	1	1	1	1	1
13	25D498	CAJA DE HERRAMIENTAS, negra	1	1	1	1	1	1	1	1	1	1	1
14	115248	TORNILLO, cabeza hueca hex.	4	4	4	4	4	4	4	4	4	4	4
15	114231	TUERCA, seguridad, hex.	4	4	4	4	4	4	4	4	4	4	4
18	244524	CABLE, conjunto de conexión a tierra con abrazadera	1	1	1	1	1	1	1	1	1	1	1
19	24T756	MANGUERA, fluido		1	1		1	1		1	1		1
20	XTR724	PISTOLA, pulverización, XTR		1	1		1	1		1	1		1
21	206994	FLUIDO, TSL, 0,93 l (1 qt)	1	1	1	1	1	1	1	1	1	1	1
22	H72506	MANGUERA, fluido; nailon, 1/4 pulg.		1	1		1	1		1	1		1
23	H73850	MANGUERA, fluido; nailon, 3/8 pulg.		1	1		1	1		1	1		1
24	244863	VÁLVULA DE DESCARGA							1	1	1	1	1
25	116746	ACCESORIO DE CONEXIÓN, dentado							1	1	1	1	1
26	116750	TUBO							1	1	1	1	1
27	158586	CASQUILLO											
28	16R883	ACCESORIO DE CONEXIÓN, boquilla							1	1	1	1	1
29	162505	ACCESORIO, giratorio	1	1	1	1	1	1	1	1	1	1	1
30	116643	VÁLVULA, seguridad, 90 psi	1	1	1	1	1	1	1	1	1	1	1
31	17V369	KIT, herramienta (no se muestra)	1			1			1			1	
	17V370			1	1		1	1		1	1		1
33	17V371	KIT, herramienta (no se muestra)	1	1	1	1	1	1					
34	202659	LUBRICANTE (no se muestra)			1			1			1		
L1▲	15F674	ETIQUETA, seguridad, motor	1	1	1	1	1	1	1	1	1	1	1

▲ Dispone de etiquetas de peligro y advertencia de repuesto sin coste alguno.

Piezas de sistemas de montaje en muro

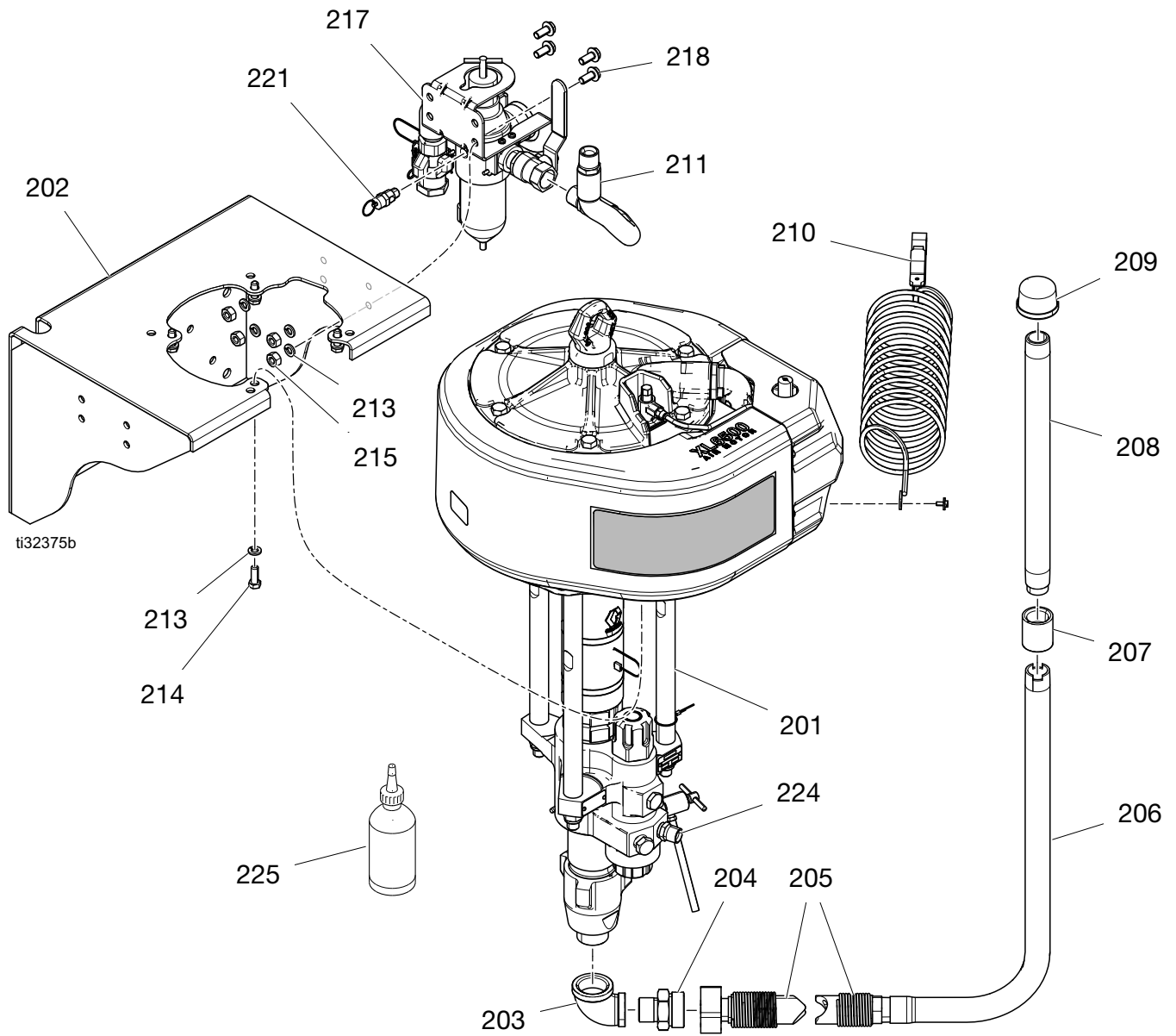

NOTA: Aplique sellador de tuberías de acero inoxidable en todas las roscas de las tuberías no giratorias.

Lista de piezas de sistemas de montaje en muro

Ref.	Pieza	Descripción	Cant.																						
			K25FW0	K25FW1	K30FW0	K30FW1	K30MW1	K40FW0	K40FW1	K40MW1	K45FW0	K45FW1	K45MW1	K50FW0	K50FW1	K59FW0	K59FW1	K60FW0	K60FW1	K60MW1	K70FW0	K70FW1	K70MW1		
201	-----	BOMBA, (ver Kit de circulación (238588) , página 41)																							
202	24X181	SOPORTE, mural	1	1	1	1	1	1	1	1	1	1	1	1	1	1	1	1	1	1	1	1	1	1	
203	116401	ADAPTADOR, codo	1	1	1	1	1	1	1	1	1	1	1	1	1	1	1	1	1	1	1	1	1	1	
204	116402	ADAPTADOR, conex. rápida	1	1	1	1	1	1	1	1	1	1	1	1	1	1	1	1	1	1	1	1	1	1	
205	247301	MANGUERA, acoplamiento, 1 pulg. npt	1	1	1	1	1	1	1	1	1	1	1	1	1	1	1	1	1	1	1	1	1	1	
206	197682	TUBO, aspiración	1	1	1	1	1	1	1	1	1	1	1	1	1	1	1	1	1	1	1	1	1	1	
207	116967	ACOPLAMIENTO, tubo, 1 pulg.	1	1	1	1	1	1	1	1	1	1	1	1	1	1	1	1	1	1	1	1	1	1	
208	195151	TUBO, entrada	1	1	1	1	1	1	1	1	1	1	1	1	1	1	1	1	1	1	1	1	1	1	
209	181072	COLADOR, entrada	1	1	1	1	1	1	1	1	1	1	1	1	1	1	1	1	1	1	1	1	1	1	
210	244542	CABLE, conjunto de conexión a tierra con abrazadera	1	1	1	1	1	1	1	1	1	1	1	1	1	1	1	1	1	1	1	1	1	1	
211	17S137	MANGUERA, acoplada, 13,75 pulg.	1	1	1	1	1	1	1	1	1	1	1	1	1	1	1	1	1	1	1	1	1	1	
213	100133	ARANDELA, seguridad, 3/8 pulg.	8	8	8	8	8	8	8	8	8	8	8	8	8	8	8	8	8	8	8	8	8	8	
214	100101	TORNILLO, 3/8-16 × 1 pulg	4	4	4	4	4	4	4	4	4	4	4	4	4			4	4	4	4	4	4	4	
	100575																4	4							
215	100131	TUERCA, completa, hex.	4	4	4	4	4	4	4	4	4	4	4	4	4	4	4	4	4	4	4	4	4	4	
217	25D649	MÓDULO, aire, montaje en muro, 3/4 pulg.	1	1	1	1	1	1	1	1	1	1	1	1	1	1	1	1	1	1	1	1	1	1	
218	111192	TORNILLO, cabeza, embreada	4	4	4	4	4	4	4	4	4	4	4	4	4	4	4	4	4	4	4	4	4	4	
221	113498	VÁLVULA, seguridad, 110 psi	1	1	1	1	1	1	1	1	1	1	1	1	1	1	1	1	1	1	1	1	1	1	
222	H42506	MANGUERA, fluido; nailon, 1/4 pulg. (no se muestra)		1		1	1			1	1			1	1										
	H52506													1											
	H72506																1		1	1			1	1	
223	H43850	MANGUERA, fluido; nailon, 3/8 pulg. (no se muestra)		1		1	1			1	1			1	1										
	H53850														1										
	H73850																1		1	1			1	1	
224	162505	ACCESORIO DE CONEXIÓN, boquilla	1	1	1	1	1	1	1	1	1	1	1	1	1	1	1	1	1	1	1	1	1		
225	206994	FLUIDO, TSL, 0,93 l (1 qt)	1	1	1	1	1	1	1	1	1	1	1	1	1	1	1	1	1	1	1	1	1		
230	XTR524	PISTOLA, XTR (no se muestra)		1		1	1			1	1			1	1										
	XTR724																1		1	1			1	1	

Piezas del sistema de bomba

**Página con
lista de
bombas**

Descripción

Sistemas de bomba con bases de bomba L180C# (relaciones 40:1, 70:1)	37
Sistemas de bomba con bases de bomba L220C# (relaciones 30:1, 60:1)	37
Sistemas de bomba con bases de bomba L250C# (relación 50:1)	38
Sistemas de bomba con bases de bomba L290C# (relaciones 25:1, 45:1)	38
Sistemas de bomba con bases de bomba L145C# (relación 90:1)	38

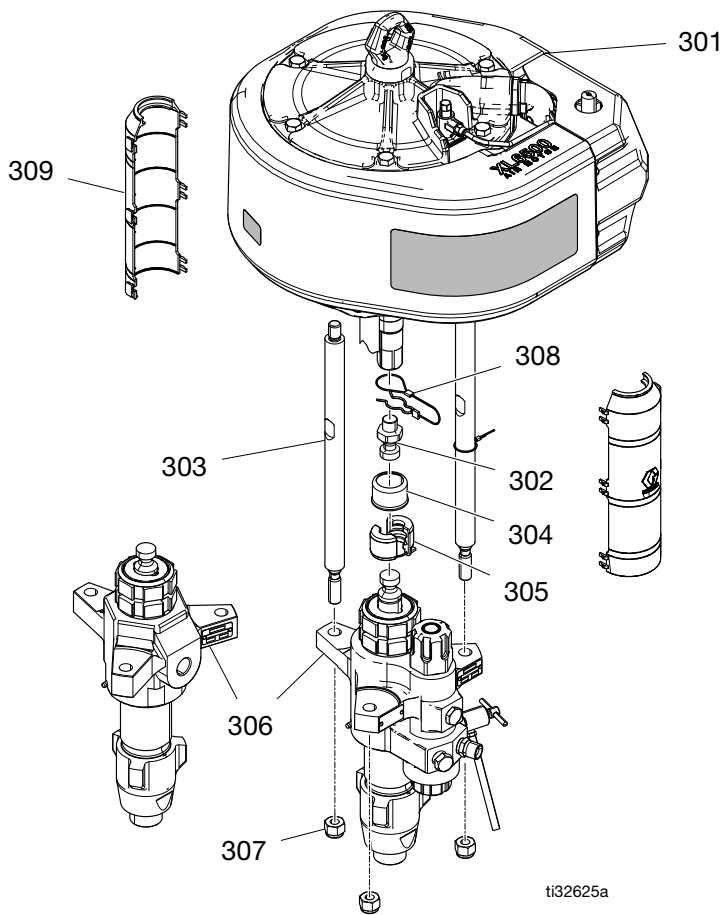

Ref.	Pieza	Descripción	Cant.	Ref.	Pieza	Descripción	Cant.
301	-----	MOTOR, estándar (ver tabla Piezas del sistema de bomba arriba)	1	305	244819	ACOPLAMIENTO, conjunto, 145-290 Xtreme	1
302	15H392	VARILLA, adaptador	1	306	-----	BASE DE BOMBA, Xtreme, (ver tabla Sistemas de bomba arriba)	1
303	15F837	VARILLA, conexión, 14-1/4 long.	3	307	101712	TUERCA, seguridad	3
304	197340	CUBIERTA, acoplador	1	308	244820	GANCHO, horquilla (con cordón)	1
				309	17S727	PROTECCIÓN, acoplamiento del eje	2

Sistemas con bases de bomba L180C# (relaciones 40:1, 70:1)

Sistema de pulverizador	Conjunto de bomba	Base	Motor neumático
K40FH0	P40HC2	L180C2	XL34D0
K40FH1	P40HC2	L180C2	XL34D0
K40FH2	P40HC2	L180C2	XL34D0
K40FL0	P40HC2	L180C2	XL34D0
K40FL1	P40HC2	L180C2	XL34D0
K40FW0	P40HC2	L180C2	XL34D0
K40FW1	P40HC2	L180C2	XL34D0
K40MH2	P40HM2	L180M2	XL34D0
K40MW1	P40HM2	L180M2	XL34D0
K40NH0	P40HC2	L180C2	XL34D0
K40NH1	P40HC2	L180C2	XL34D0
K40NH2	P40HC2	L180C2	XL34D0
K40NL0	P40HC2	L180C2	XL34D0
K40NL1	P40HC2	L180C2	XL34D0

Sistema de pulverizador	Conjunto de bomba	Base	Motor neumático
K70FH0	P70HC2	L180C2	XL65D0
K70FH1	P70HC2	L180C2	XL65D0
K70FH2	P70HC2	L180C2	XL65D0
K70FL0	P70HC2	L180C2	XL65D0
K70FL1	P70HC2	L180C2	XL65D0
K70FW0	P70HC2	L180C2	XL65D0
K70FW1	P70HC2	L180C2	XL65D0
K70MH2	P70HM2	L180M2	XL65D0
K70MW1	P70HM2	L180M2	XL65D0
K70NH0	P70HC2	L180M2	XL65D0
K70NH1	P70HC2	L180M2	XL65D0
K70NH2	P70HC2	L180C2	XL65D0
K70NL0	P70HC2	L180C2	XL65D0
K70NL1	P70HC2	L180C2	XL65D0

Sistemas con bases de bomba L220C# (relaciones 30:1, 60:1)

Sistema de pulverizador	Conjunto de bomba	Base	Motor neumático
K30FH0	P30HC2	L220C2	XL34D0
K30FH1	P30HC2	L220C2	XL34D0
K30FH2	P30HC2	L220C2	XL34D0
K30FL0	P30HC2	L220C2	XL34D0
K30FL1	P30HC2	L220C2	XL34D0
K30FW0	P30HC2	L220C2	XL34D0
K30FW1	P30HC2	L220C2	XL34D0
K30MH2	P30HM2	L220M2	XL34D0
K30MW1	P30HM2	L220M2	XL34D0
K30NH0	P30HC1	L220C1	XL34D0
K30NH1	P30HC1	L220C1	XL34D0
K30NH2	P30HC1	L220C1	XL34D0
K30NL0	P30HC1	L220C1	XL34D0
K30NL1	P30HC1	L220C1	XL34D0

Sistema de pulverizador	Conjunto de bomba	Base	Motor neumático
K60FH0	P60HC2	L220C2	XL65D0
K60FH1	P60HC2	L220C2	XL65D0
K60FH2	P60HC2	L220C2	XL65D0
K60FL0	P60HC2	L220C2	XL65D0
K60FL1	P60HC2	L220C2	XL65D0
K60FW0	P60HC2	L220C2	XL65D0
K60FW1	P60HC2	L220C2	XL65D0
K60MH2	P60HM2	L220M2	XL65D0
K60MW1	P60HM2	L220M2	XL65D0
K60NH0	P60HC1	L220C1	XL65D0
K60NH1	P60HC1	L220C1	XL65D0
K60NH2	P60HC1	L220C1	XL65D0
K60NL0	P60HC1	L220C1	XL65D0
K60NL1	P60HC1	L220C1	XL65D0

Sistemas con bases de bomba L250C# (relación 50:1)

Sistema de pulverizador	Conjunto de bomba	Base	Motor
K50FH0	P50HC2	L250C2	XL65D0
K50FH1	P50HC2	L250C2	XL65D0
K50FH2	P50HC2	L250C2	XL65D0
K50FL0	P50HC2	L250C2	XL65D0
K50FL1	P50HC2	L250C2	XL65D0
K50FW0	P50HC2	L250C2	XL65D0
K50FW1	P50HC2	L250C2	XL65D0
K50NH0	P50HC1	L250C1	XL65D0
K50NH1	P50HC1	L250C1	XL65D0
K50NH2	P50HC1	L250C1	XL65D0
K50NL0	P50HC1	L250C1	XL65D0
K50NL1	P50HC1	L250C1	XL65D0

Sistemas con bases de bomba L290C# (relaciones 25:1, 45:1)

Sistema de pulverizador	Conjunto de bomba	Base	Motor
K25FH0	P25HC2	L290C2	XL34D0
K25FH1	P25HC2	L290C2	XL34D0
K25FH2	P25HC2	L290C2	XL34D0
K25FL0	P25HC2	L290C2	XL34D0
K25FL1	P25HC2	L290C2	XL34D0
K25FW0	P25HC2	L290C2	XL34D0
K25FW1	P25HC2	L290C2	XL34D0
K25NH0	P25HC1	L290C1	XL34D0
K25NH1	P25HC1	L290C1	XL34D0
K25NH2	P25HC1	L290C1	XL34D0
K25NL0	P25HC1	L290C1	XL34D0
K25NL1	P25HC1	L290C1	XL34D0
K45FH0	P45HC2	L290C2	XL65D0
K45FH1	P45HC2	L290C2	XL65D0
K45FH2	P45HC2	L290C2	XL65D0
K45FL0	P45HC2	L290C2	XL65D0
K45FL1	P45HC2	L290C2	XL65D0
K45FW0	P45HC2	L290C2	XL65D0
K45FW1	P45HC2	L290C2	XL65D0
K45MH2	P45HM2	L290M2	XL65D0

Sistema de pulverizador	Conjunto de bomba	Base	Motor
K45MW1	P45HM2	L290M2	XL65D0
K45NH0	P45HC1	L290C1	XL65D0
K45NH1	P45HC1	L290C1	XL65D0
K45NH2	P45HC1	L290C1	XL65D0
K45NL0	P45HC1	L290C1	XL65D0
K45NL1	P45HC1	L290C1	XL65D0

Sistemas con bases de bomba L145C# (relación 90:1)

Sistema de pulverizador	Conjunto de bomba	Base	Motor
K90FH0	P90HC2	L145C2	XL65D0
K90FH1	P90HC2	L145C2	XL65D0
K90FH2	P90HC2	L145C2	XL65D0
K90FL0	P90HC2	L145C2	XL65D0
K90FL1	P90HC2	L145C2	XL65D0
K90MH2	P90HM2	L145M2	XL65D0
K90NH0	P90HC1	L145C1	XL65D0
K90NH1	P90HC1	L145C1	XL65D0
K90NH2	P90HC1	L145C1	XL65D0
K90NL0	P90HC1	L145C1	XL65D0
K90NL1	P90HC1	L145C1	XL65D0

Sistemas con bases de bomba LXXXC# (relación 39:1)

Sistema de pulverizador	Conjunto de bomba	Base	Motor
K59FH0	P59HC2	L115C2	XL34D0
K59FH1	P59HC2	L115C2	XL34D0
K59FH2	P59HC2	L115C2	XL34D0
K59FL0	P59HC2	L115C2	XL34D0
K59FL1	P59HC2	L115C2	XL34D0
K59FL2	P59HC2	L115C2	XL34D0
K59FW0	P59HC2	L115C2	XL34D0
K59FW1	P59HC2	L115C2	XL34D0
K59NH0	P59CH1	L115C1	XL34D0
K59NH1	P59CH1	L115C1	XL34D0
K59NH2	P59CH1	L115C1	XL34D0
K59NL0	P59CH1	L115C1	XL34D0
K59NL1	P59CH1	L115C1	XL34D0

Sistemas de pulverizador asistido por aire

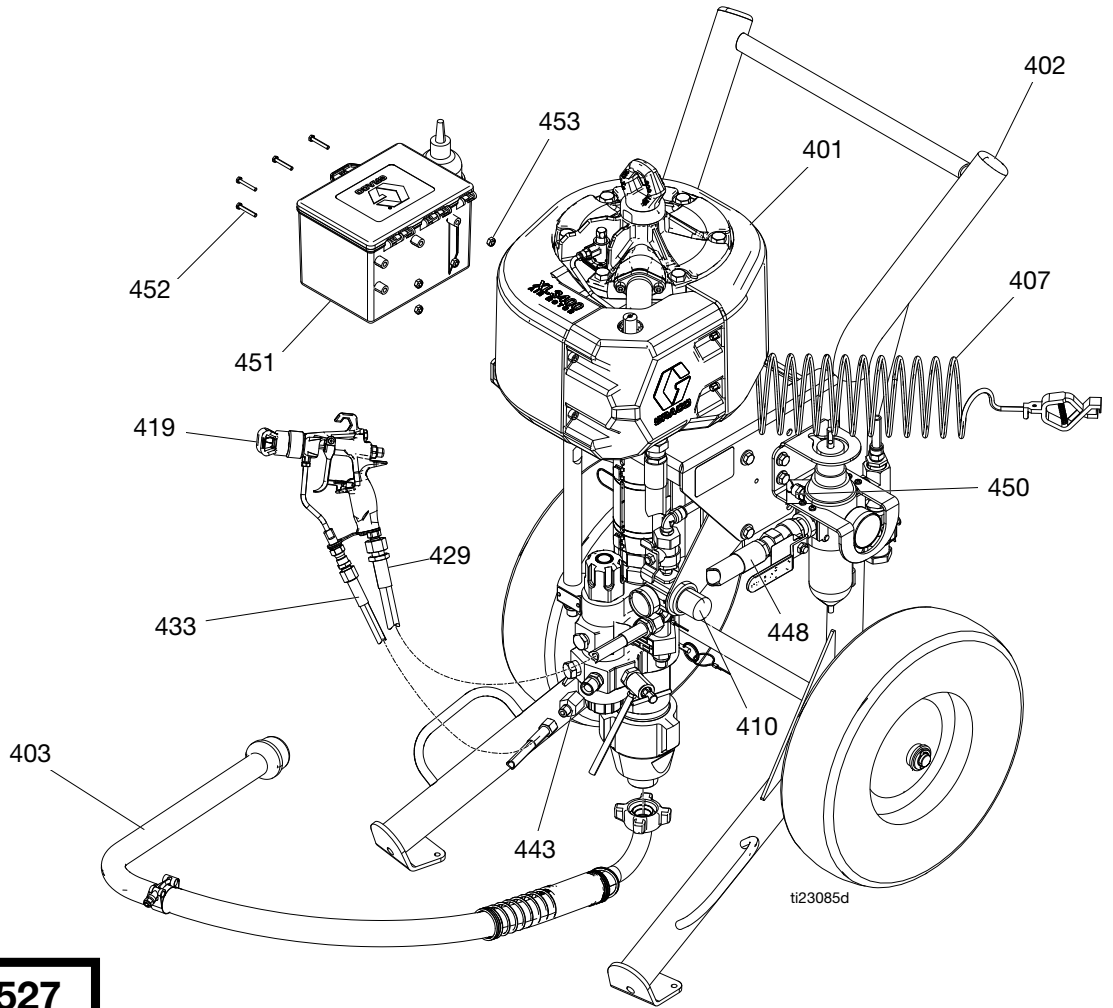

288527

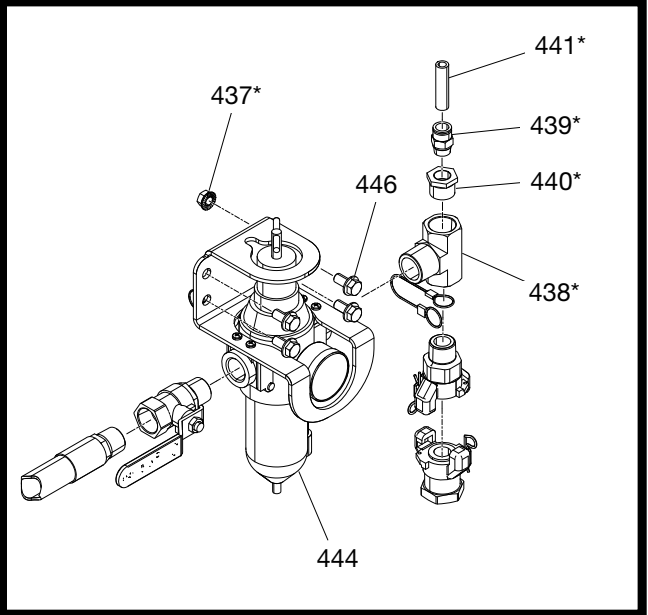
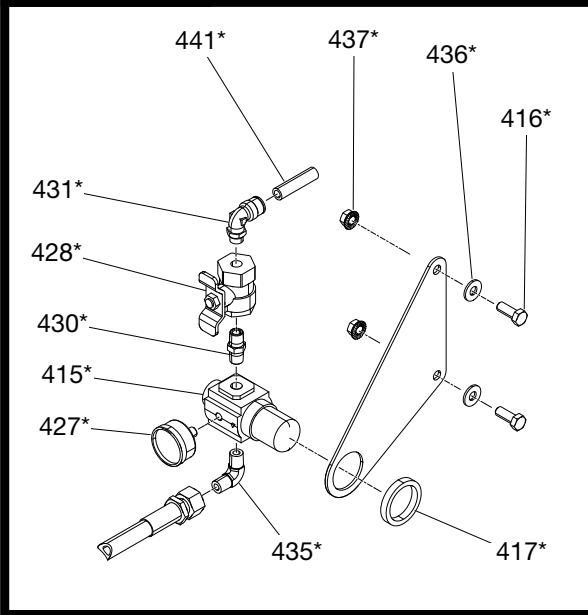

Listas de piezas de sistemas de pulverizador asistido por aire

Modelos 287975 y 287976

Ref.	Pieza	Descripción	Cant.
401	P30HC2	BOMBA, conj. 287975	1
	P40HC2	BOMBA, conj. 287976	1
402	17X355	CARRO, uso intensivo	1
403	25D515	TUBO, aspiración	1
407	244524	CABLE, conjunto de conexión a tierra con abrazadera	1
410*	288527	Kit, asistencia por aire	1
415*	116513	REGULADOR, aire, pistola	1
416*	100101	TORNILLO, montaje, de cabeza, hex.	6
417*	116514	TUERCA, montaje del regulador	1
418*	100133	ARANDELA, seguridad	4
419	26B518	PISTOLA, pulverización	1
425	206994	FLUIDO, TSL	1
427*	108190	MANÓMETRO, presión, pistola	1
428*	116473	VÁLVULA, bola, ventilada, 2 vías	1
429	210868	MANGUERA, aire, acoplada, 15,2 m (50 pies)	1
430*	156971	BOQUILLA, corta	1
431*	114128	CODO, macho, giratorio	1
433	H52550	MANGUERA, fluido; nylon; 1/4 pulg. D.I., 1/4 npsm(fbe); 15,24 m (50 pies)	1
435*	111763	CODO; 1/4 npt	1
436*	100023	ARANDELA, plana	2
437*	112958	TUERCA, hex., bridada	2
438*	C20900	ACCESORIO DE CONEXIÓN, en T, tramo	1
439*	114129	CONECTOR, macho	1
440*	100505	CASQUILLO, tubería	1
441*	- - - -	TUBO, 1/2 pulg.	1
443	159842	ADAPTADOR, casquillo, 1/4 npt(m) x 1/2 npt(f)	1
444	17N621	CONTROLES, aire, carro para uso intensivo	1
446	112395	TORNILLO, de cabeza, embridado	4
448	17S137	MANGUERA, acoplada, 13,75 pulg.	1
450	113498	VÁLVULA, seguridad, 110 psi	1
451	25D498	CAJA DE HERRAMIENTAS, negra	1
452	115248	TORNILLO, cabeza hex.	4
453	114231	TUERCA, seguridad, hex.	4

* No se muestra.

* Se incluyen en el kit de montaje del regulador de aire 288527.

Kit de circulación (238588)

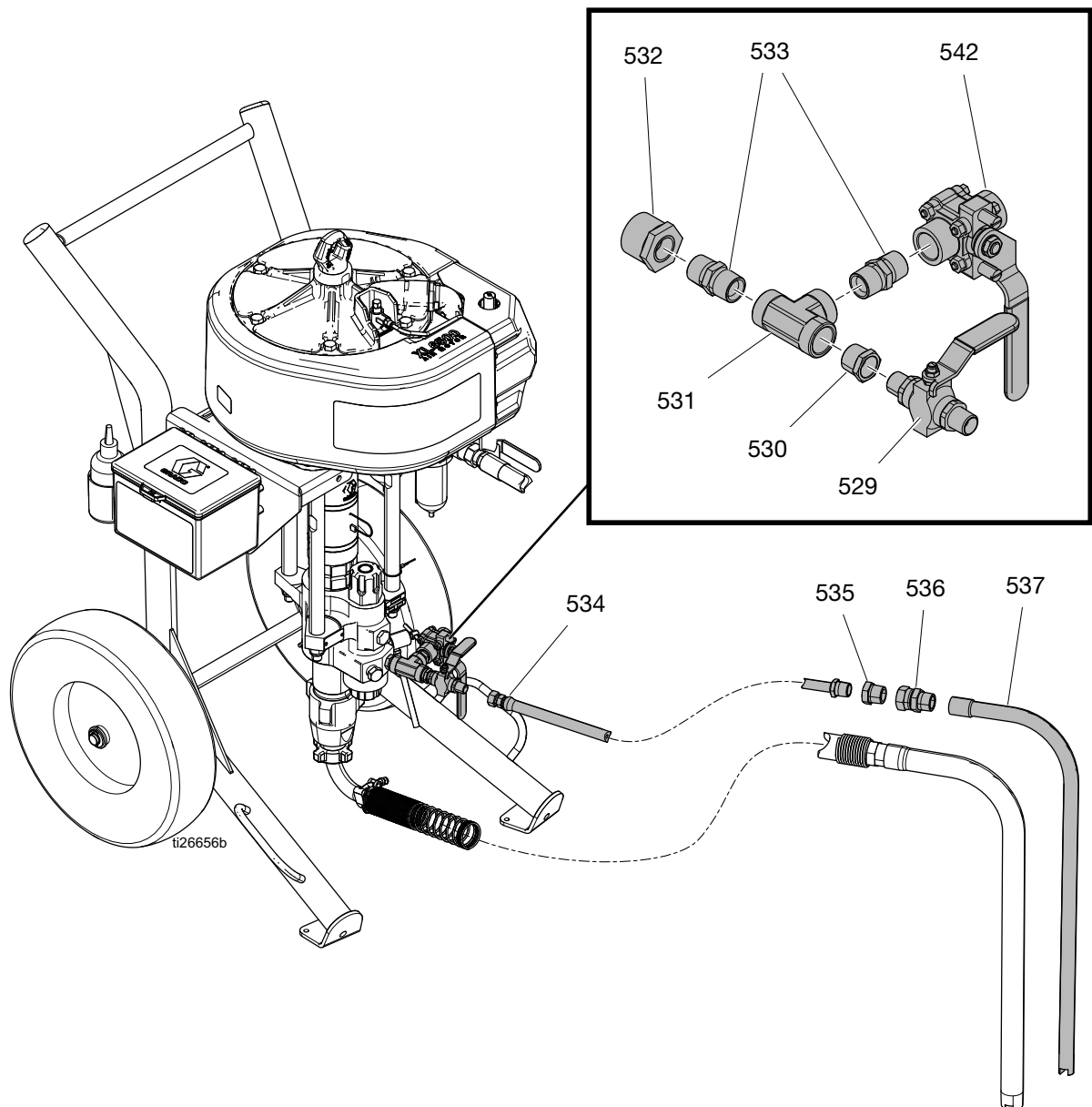

Ref.	Pieza	Descripción	Cant.	Ref.	Pieza	Descripción	Cant.
529	238612	VÁLVULA, bola	1	534	235148	MANGUERA, acoplada, 6 pies	1
530	100081	CASQUILLO, tubería	1	535	100896	ACCESORIO DE CONEXIÓN, casquillo, tubo	1
531	502570	ACCESORIO DE CONEXIÓN, en T, tubo	1	536	157785	ACCESORIO, giratorio	1
532*	100380	CASQUILLO, tubería	1	537	165767	TUBO, aspiración	1
	157191	ACCESORIO, adaptador		542	24P719	VÁLVULA, bola	1
533	158491	ACCESORIO DE CONEXIÓN, boquilla	1	* Use el adaptador necesario para ajustarse a la salida de bomba.			

Piezas del carro

17X355 - Carro para uso intensivo

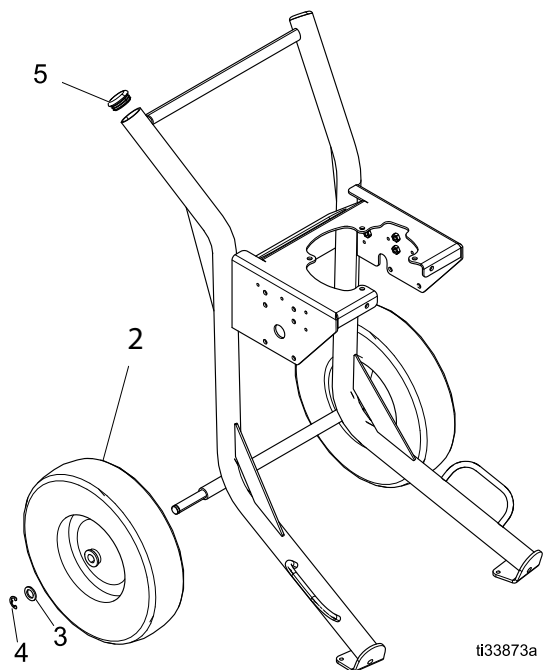

Ref.	Pieza	Descripción	Cant.
2	113362	RUEDA, semineumática	2
3	154628	ARANDELA	2
4	113436	ANILLO, retención	2
5	113361	TAPA, tubo, circular	2

17X356 - Carro uso ligero

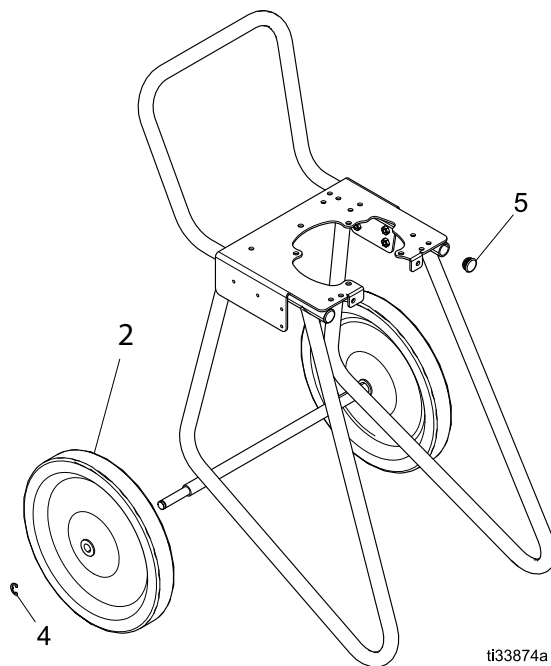

Ref.	Pieza	Descripción	Cant.
2	116406	RUEDA, semineumática	2
4	113436	ANILLO, retención	2
5	16W767	TAPÓN, tubería	2

Controles de aire

Modelo 17N621

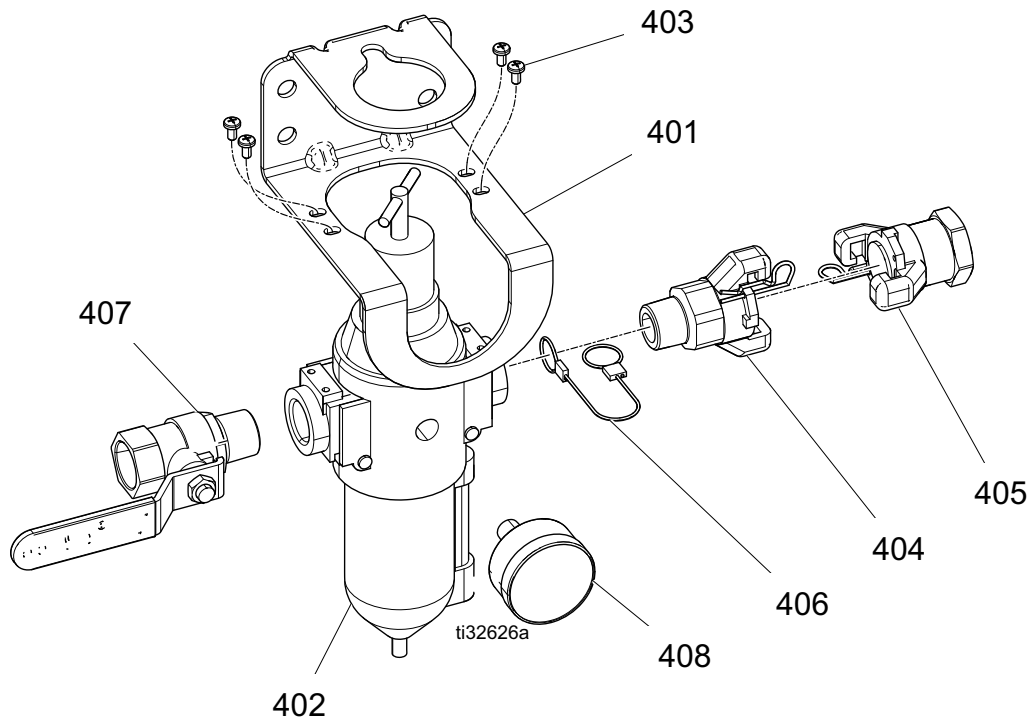

Lista de piezas de 17N621

Ref.	Pieza	Descripción	Cant.
401	17U995	MÉNSULA, controles de aire, pintada	1
402	116521	REGULADOR, filtro, aire	1
403	103833	TORNILLO, troquelado, CRBH	4
404	113429	ACOPLADOR, universal	1
405	113430	ACOPLADOR, universal	1
406	16W586	CABLE, cordón, seguridad	1
407	113218	VÁLVULA, bola, con tubo de ventilación 0,750	1
408	101689	MANÓMETRO, presión, aire	1

Modelo 25D529

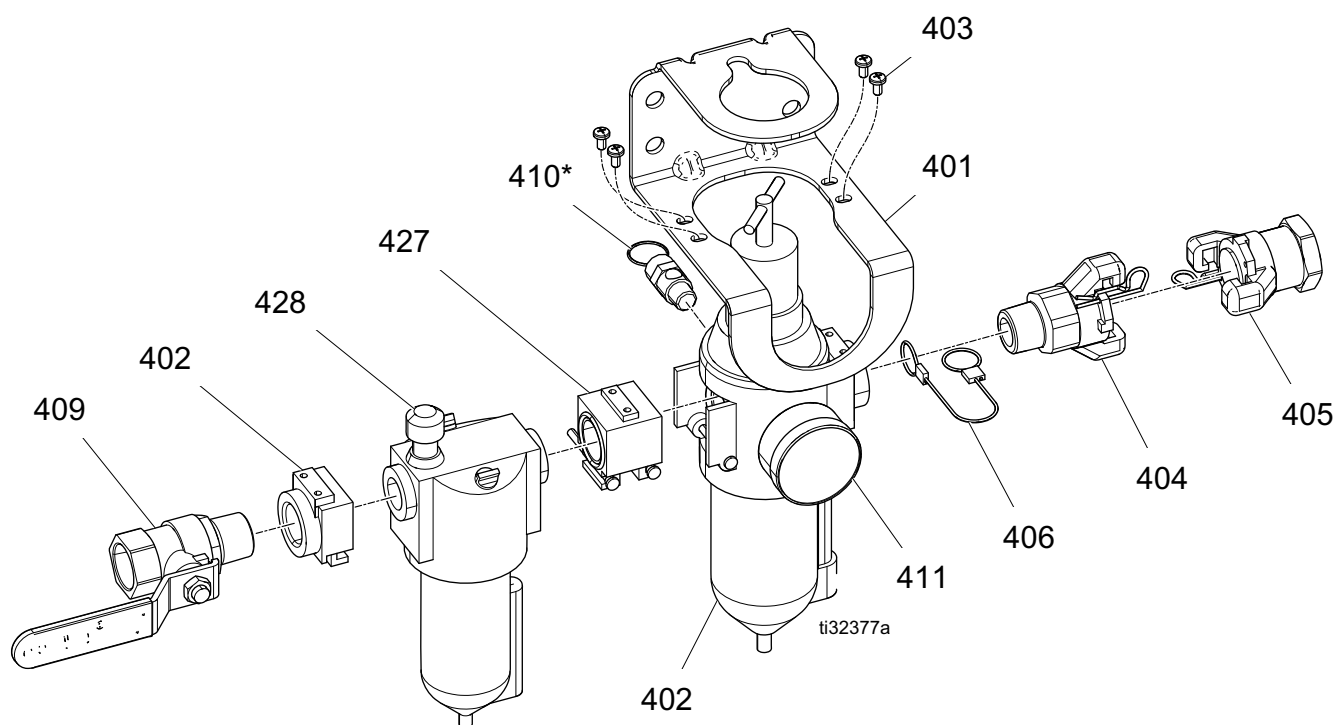

Lista de piezas de 25D529

Ref.	Pieza	Descripción	Cant.
401	17U995	MÉNSULA, controles de aire, pintada	1
402	116521	REGULADOR, filtro, aire	1
403	103833	TORNILLO, troquelado, CRBH	4
404	113429	ACOPLADOR, universal	1
405	113430	ACOPLADOR, universal	1
406	16W586	CABLE, cordón, seguridad	1
409	113218	VÁLVULA, bola, con tubo de ventilación 0,750	1
410*	-----	VÁLVULA DE SEGURIDAD	1
411	101689	MANÓMETRO, presión, aire	1
427	116522	KIT, conversión, control de aire	1
428	C11034	LUBRICADOR, aire	1

* No se incluye con los controles de aire. Pídala por separado.

Accesorios

Pieza	Descripción
17V369	Elemento del filtro de aire
238588	Kit de circulación
24X550	Kits de Datatrak
24X552	Kit de Datatrak con solenoide
24X570	Kit de tolva
17V371	Kit, filtro de bomba (malla 60)
224458	KIT. filtro de malla 30; pack de 2
224459	KIT. filtro de malla 60; pack de 2
202659	Lubricante, motor neumático
206994	TSL, fluido

Dimensiones

Sistemas de pulverizador con carro

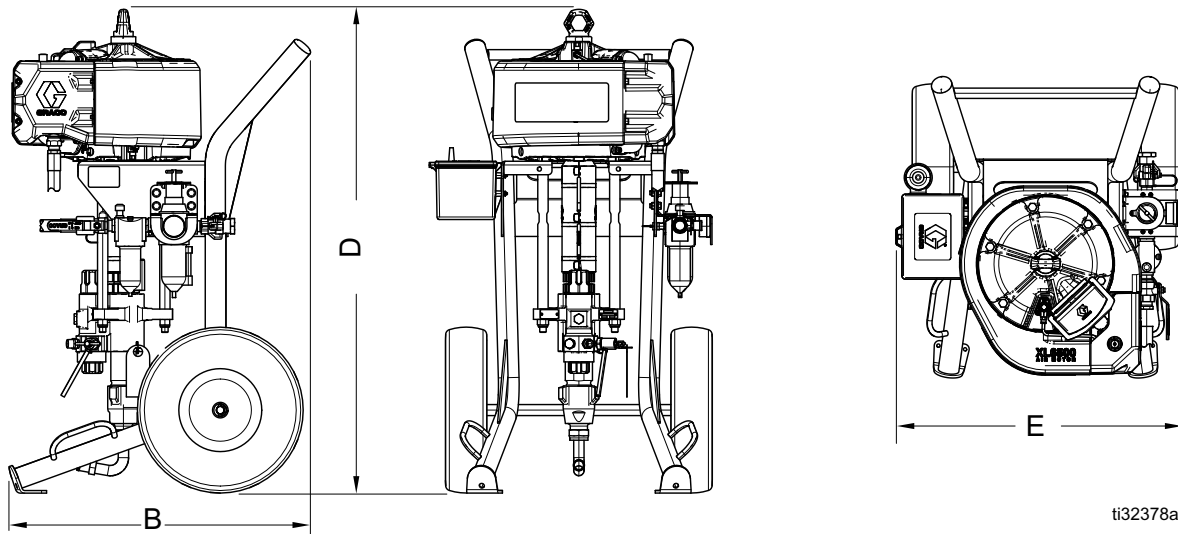

ti32378a

Montaje	B	D	E
Xtreme	28,5 pulg. (72,4 cm)	51 pulg. (129,5 cm)	25,75 pulg. (65,4 cm)

Sistemas de pulverizador con carro

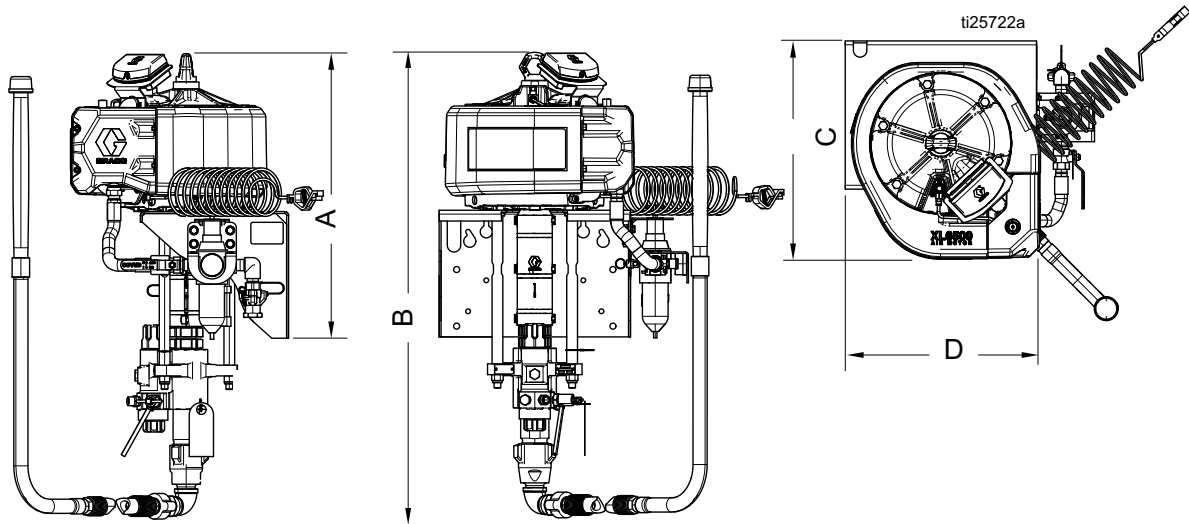

ti25722a

Montaje	A	B	C	D
Xtreme	26,25 pulg. (66,7 cm)	43,5 pulg. (110,5 cm)	22,0 pulg. (55,9 cm)	23,0 pulg. (58,4 cm)

Diagrama de orificios de montaje de la ménsula de montaje mural

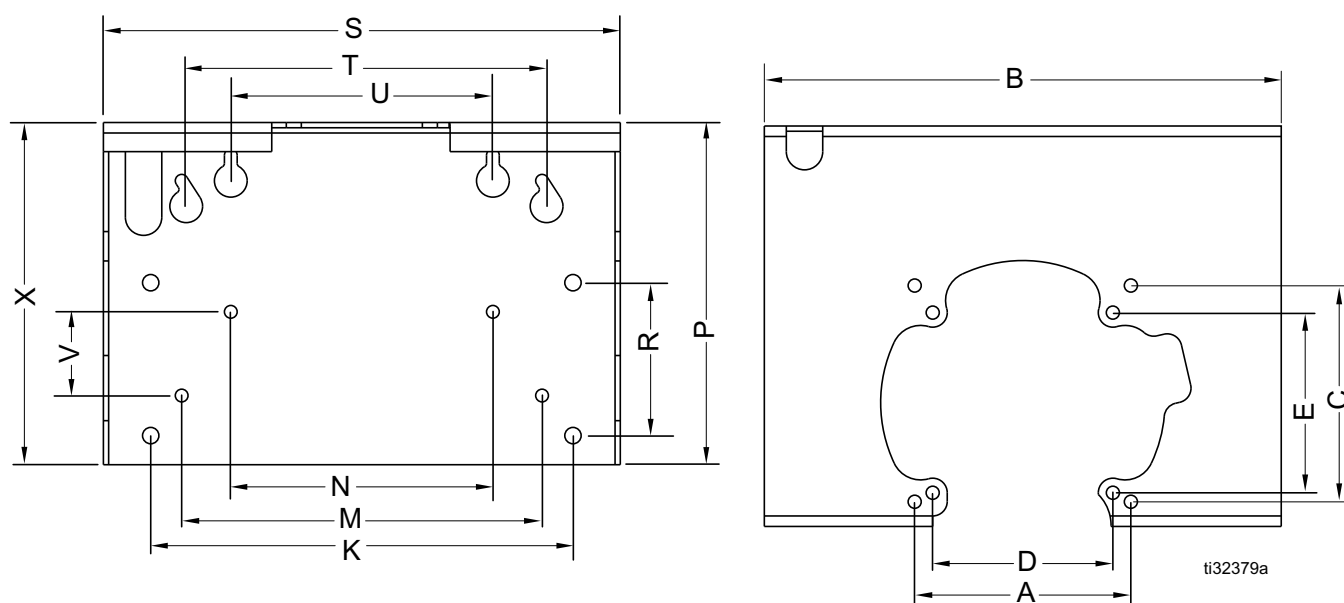

Ref.	Dimensiones
A	7,424 pulg. (188,5 mm)
B	7,75 pulg. (450,8 mm)
C	7,424 pulg. (188,5 mm)
D	6,186 pulg. (157 mm)
E	6,186 pulg. (157 mm)
K	14,50 pulg. (368,3 mm)
M	12,375 pulg. (314,3 mm)
N	9 pulg. (228,6 mm)
P	11,75 pulg. (298,45 mm)
R	5,25 pulg. (133,3 mm)
S	17,75 pulg. (450,8 mm)
T	17,75 pulg. (450,8 mm)
U	9 pulg. (228,6 mm)
V	2,875 pulg. (73 mm)
X	11,75 pulg. (298,4 mm)

Cuadros de rendimiento

Cálculo de la presión de salida del fluido

Para calcular la presión de salida de fluido (psi/MPa/bar) con un caudal de fluido (gpm/lpm) y una presión de aire de funcionamiento (psi/MPa/bar) específicos, use las siguientes instrucciones y los cuadros de datos de la bomba.

1. Localice el caudal especificado en la base del gráfico.
2. Siga la línea vertical hasta la intersección con la curva de presión de salida de fluido seleccionada. Lea la presión de salida del fluido en la escala de la izquierda.

Cálculo del caudal/consumo de aire de la bomba

Para calcular el caudal/consumo de aire de la bomba (scfm o m³/min) a un caudal de fluido (gpm/lpm) y una presión de aire (psi/MPa/bar) especificados, utilice las instrucciones siguientes y los gráficos de datos de la bomba.

1. Localice el caudal especificado en la base del gráfico.
2. Siga la línea vertical hasta la intersección con la curva de presión de salida de fluido seleccionada. Lea el caudal/consumo de aire en la escala de la derecha.

Ref.	Presión
A	100 psi (0,7 MPa, 7 bar)
B	100 psi (0,7 MPa, 7 bar)
C	100 psi (0,7 MPa, 7 bar)

25:1

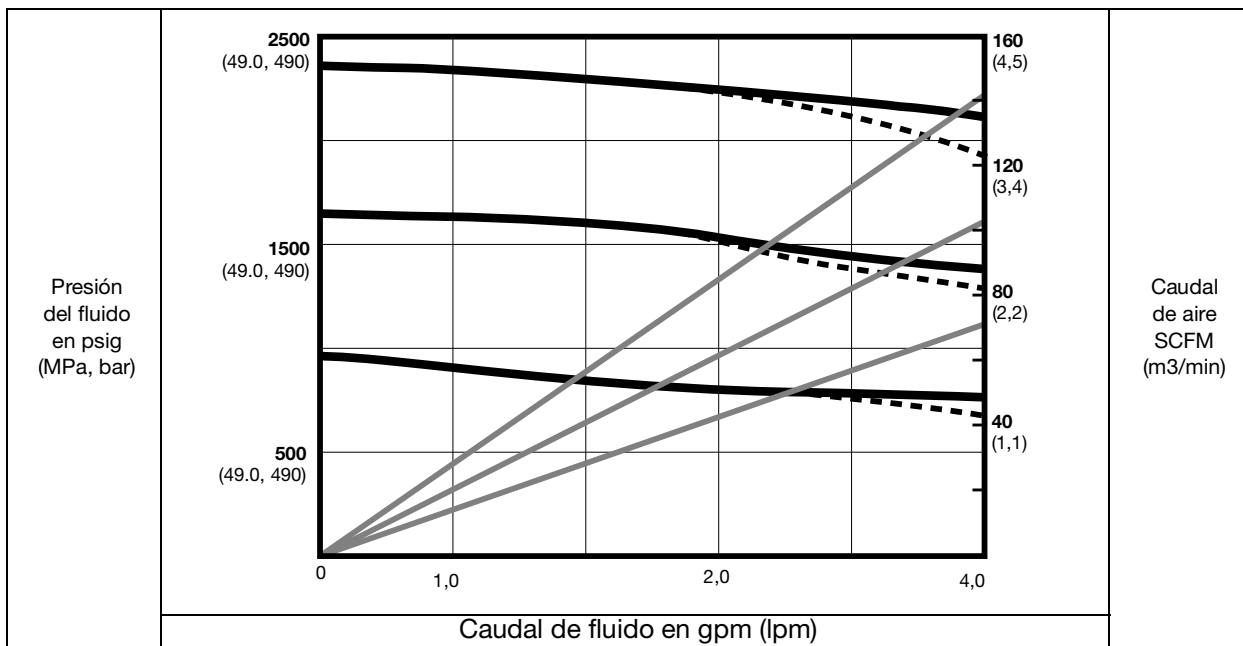

30:1

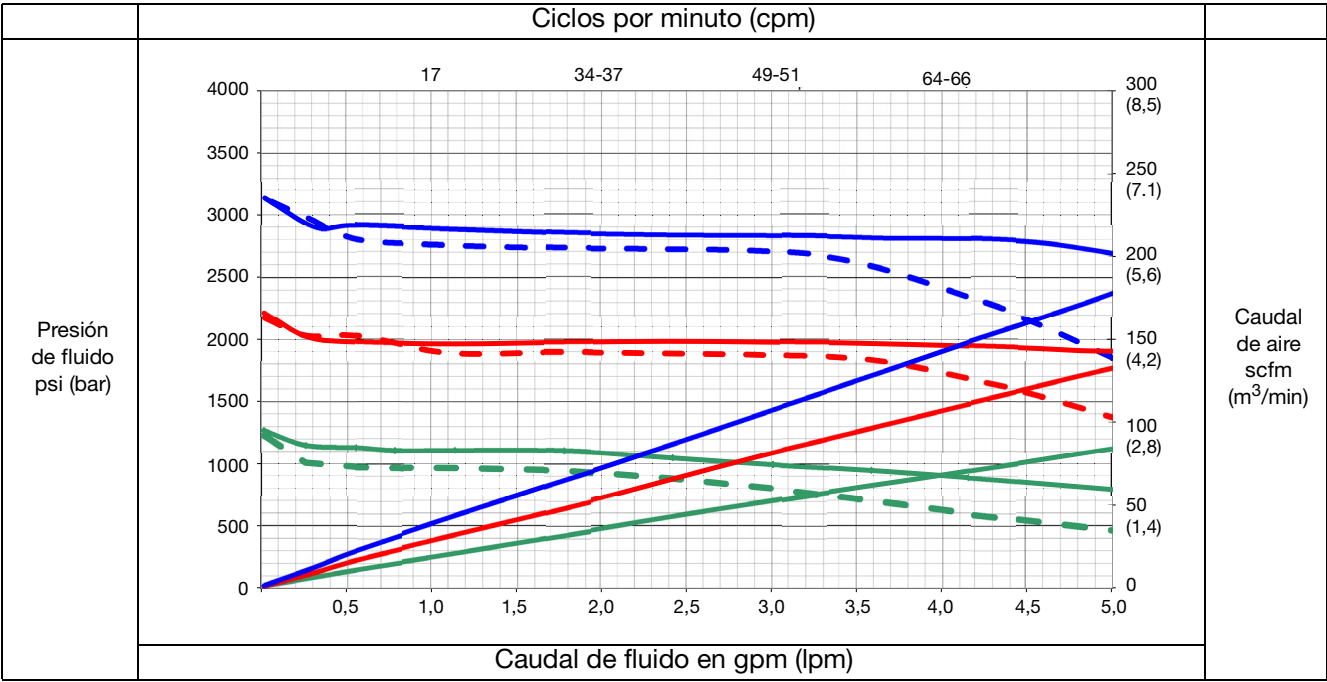

40:1

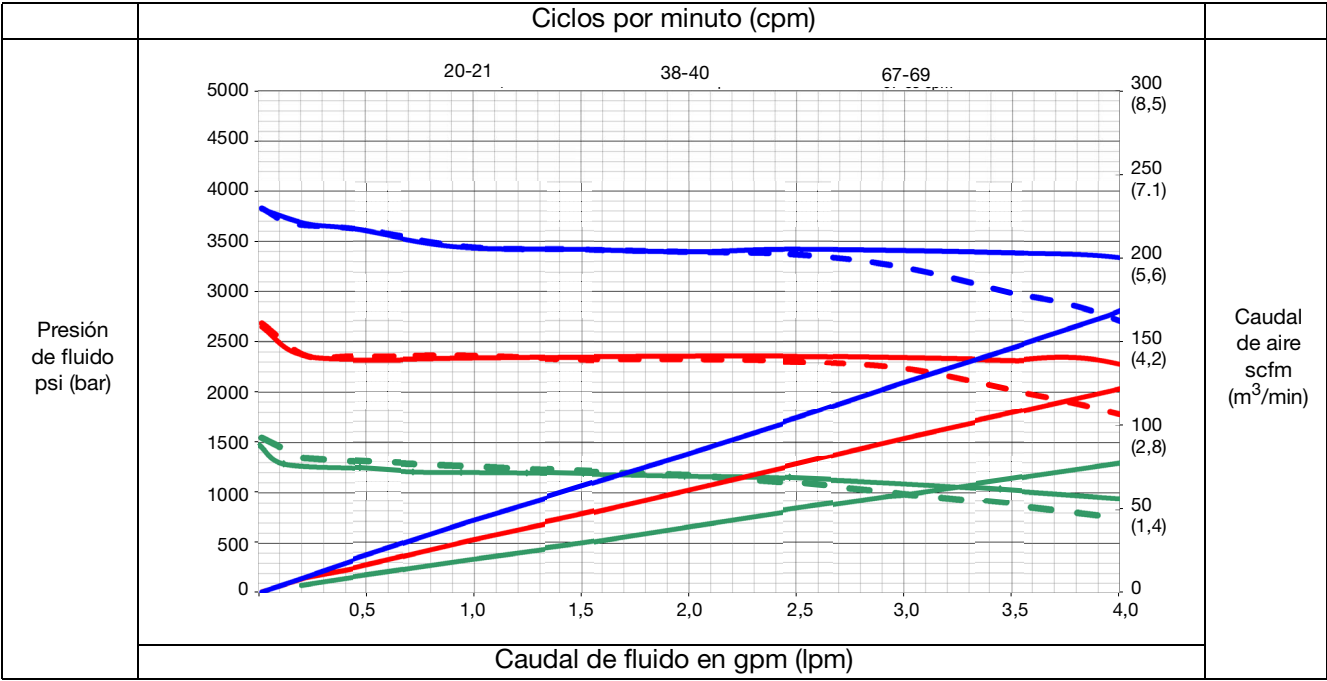

45:1

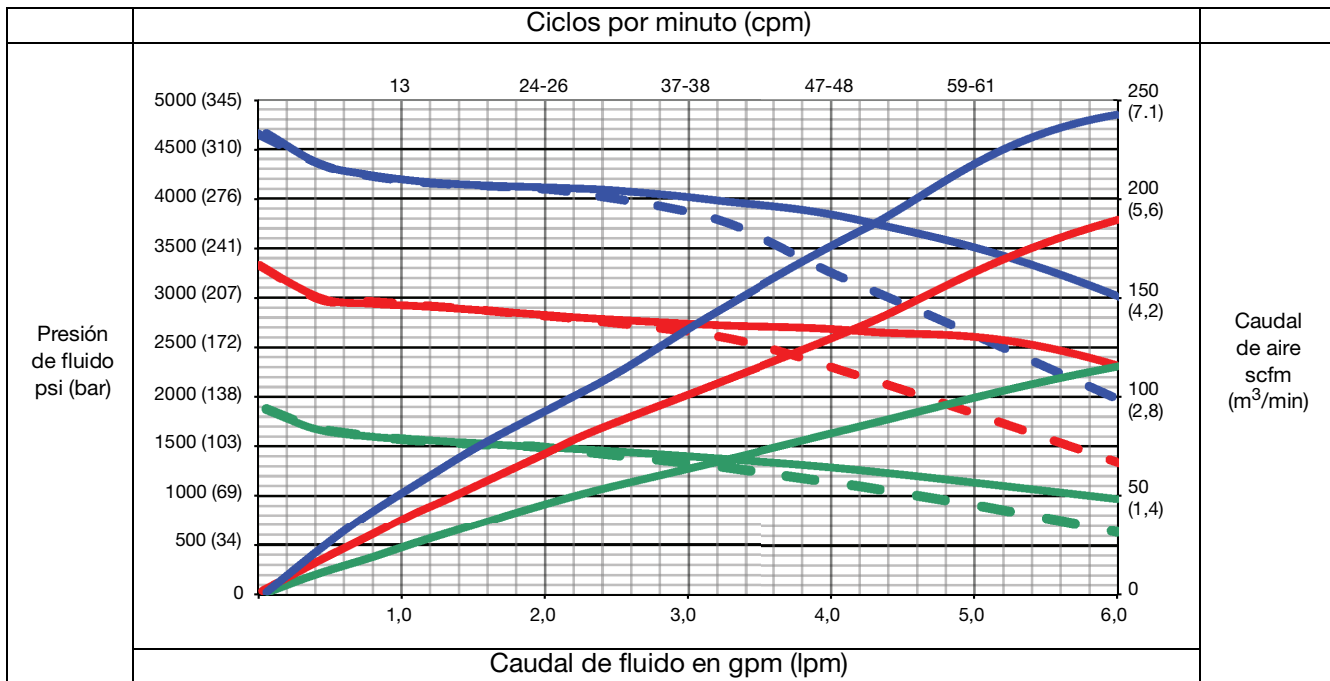

50:1

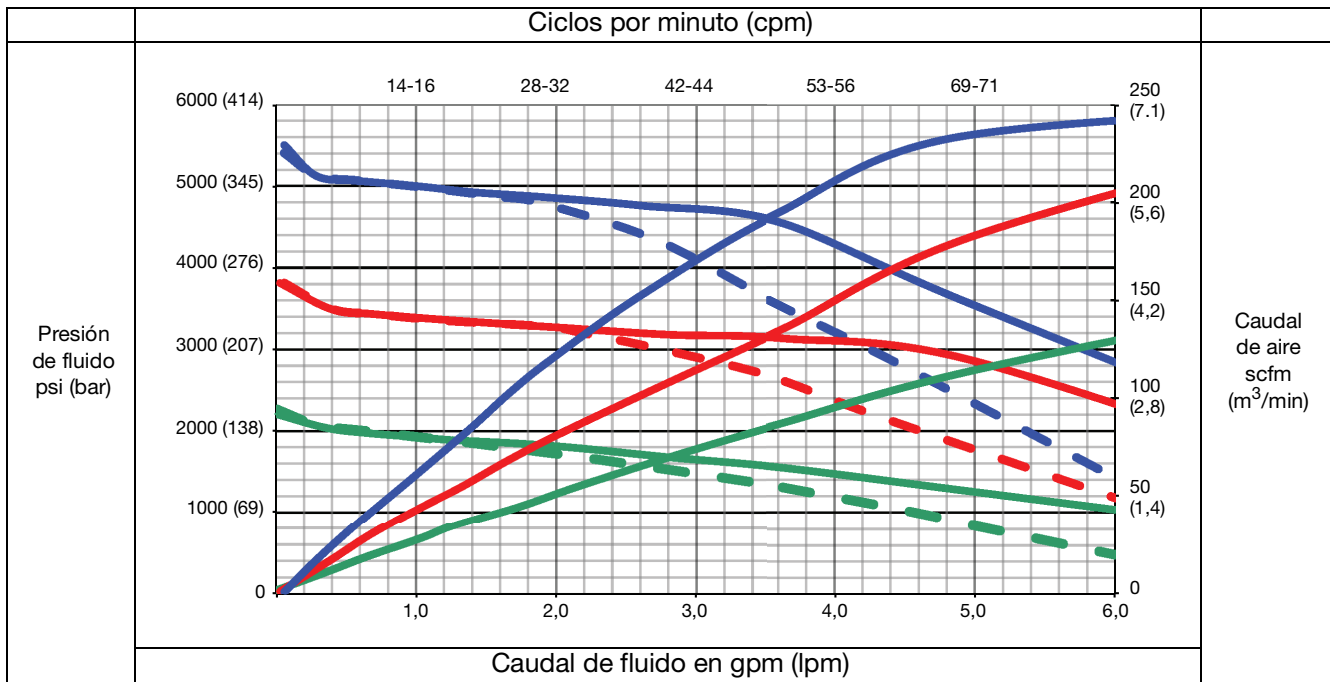

59:1

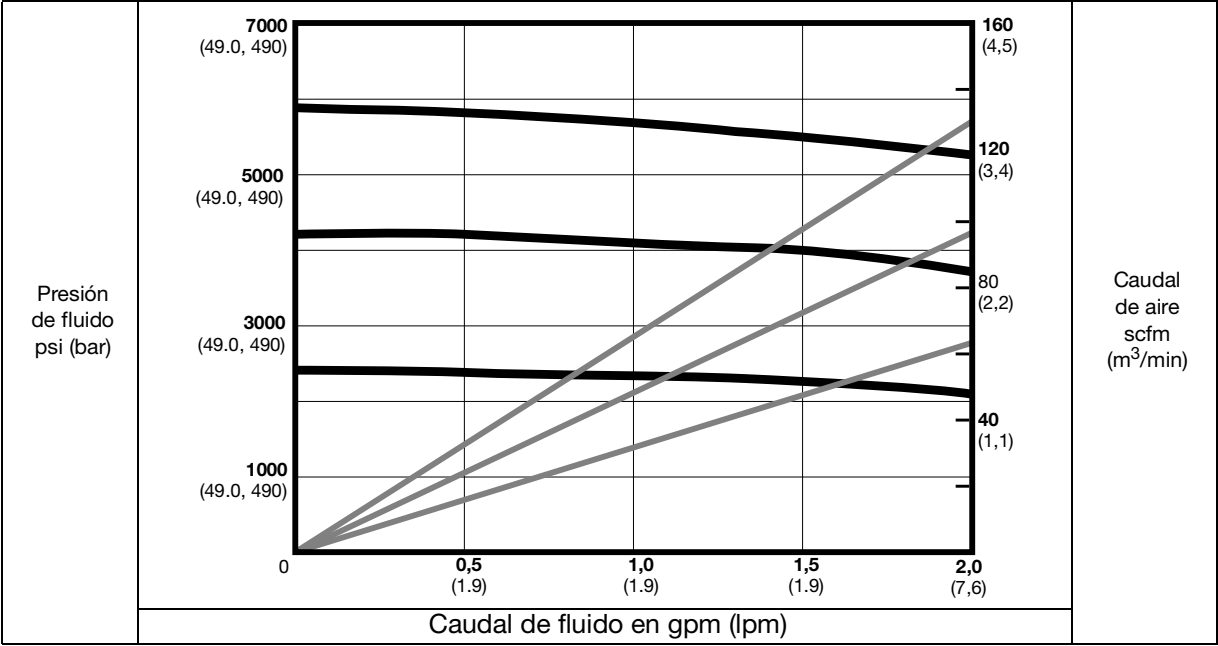

60:1

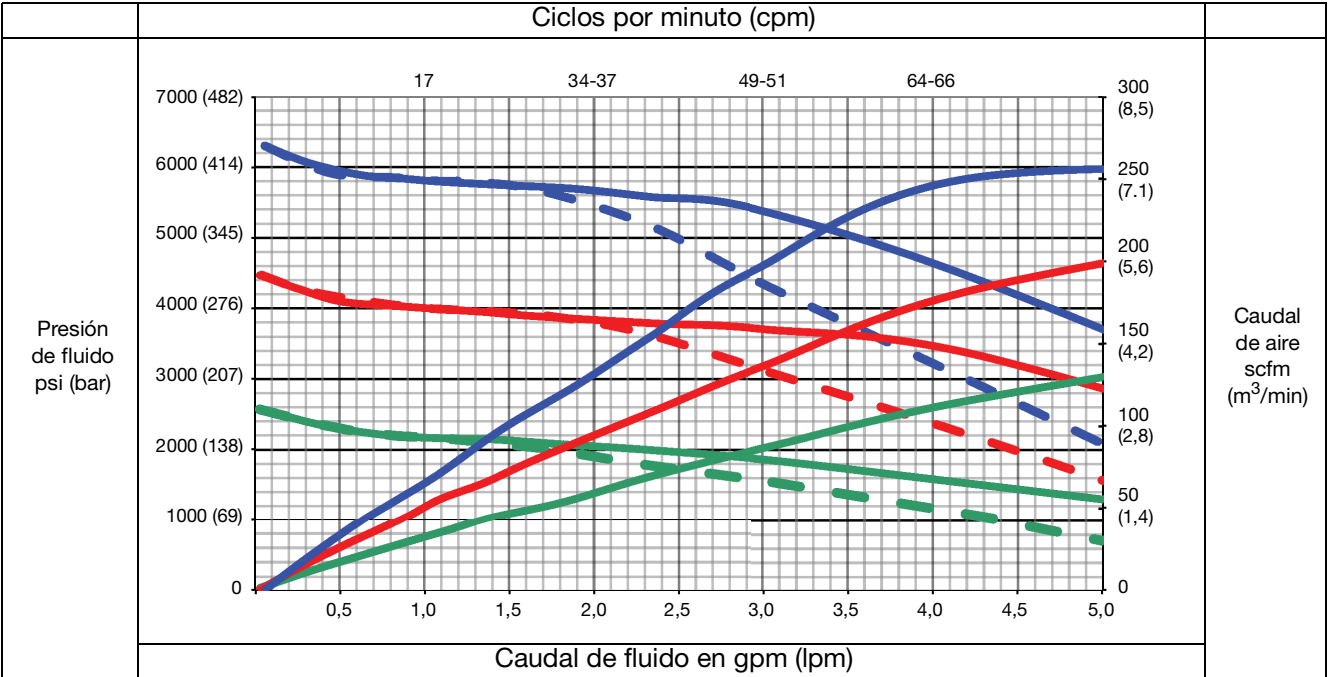

70:1

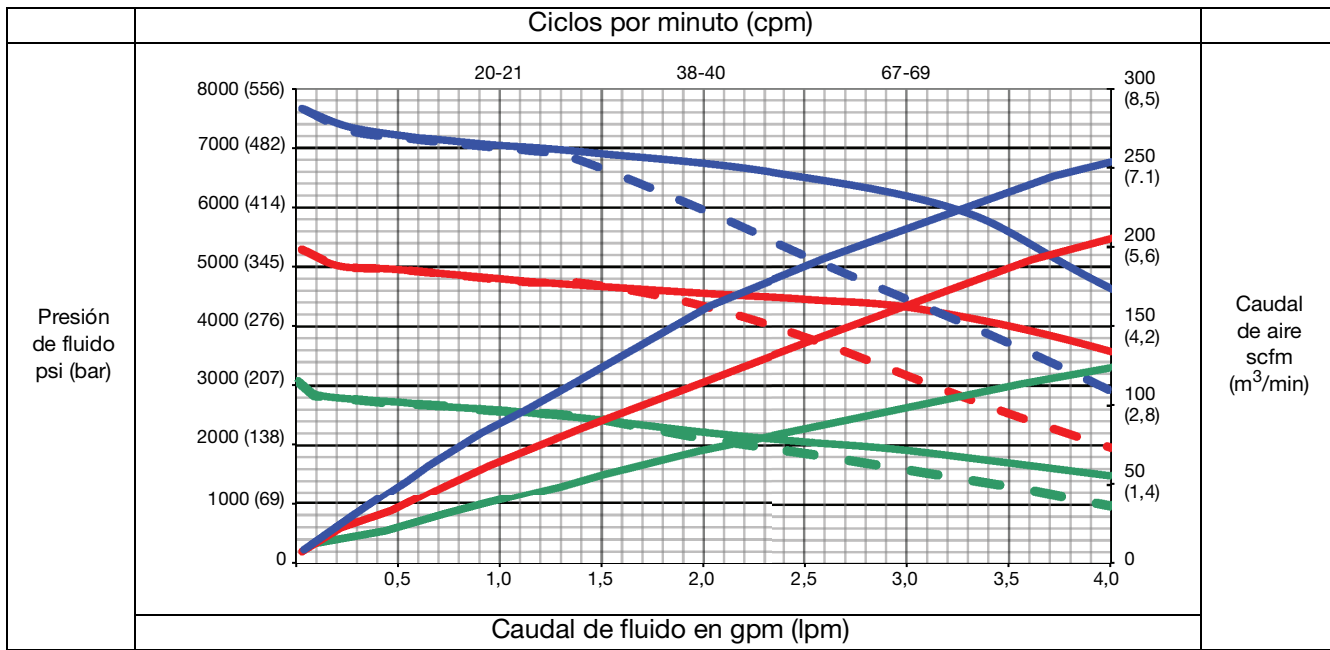

90:1

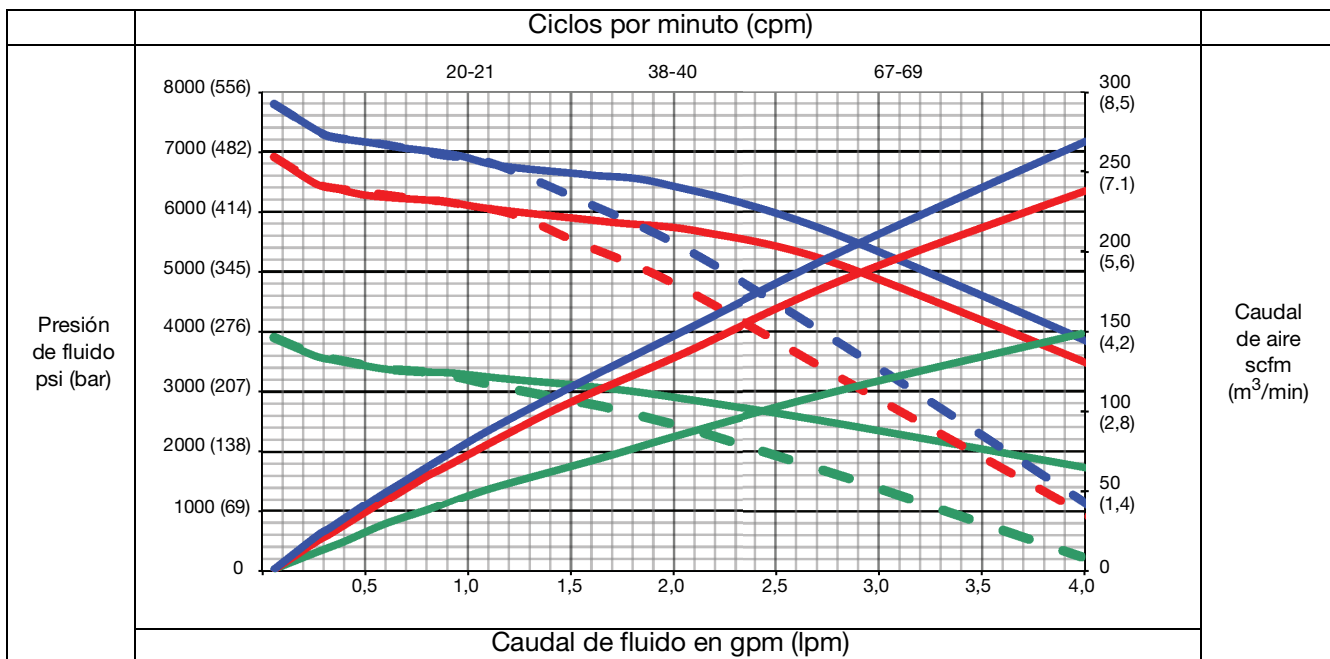

Especificaciones técnicas

Sistemas de pulverización King		
	EE. UU.	Métrico
Presión máxima de entrada de aire al pulverizador	150 psi	1 MPa, 10,3 bar
Longitud de carrera (nominal)	4,75 pulg.	12,0 cm
Máxima velocidad de la bomba (Para evitar el desgaste prematuro de la bomba, no exceda la velocidad máxima recomendada para la bomba de fluido)	60 ciclos por minuto	
Datos acústicos	Consulte el manual del motor Xtreme XL para ver los datos acústicos.	
Tamaño de entrada de aire	1 pulg. npt(h)	
Tamaño de entrada de fluido		
Todas las bases de bombas Xtreme	1 1/4 npt(m)	
Bases de bomba Dura-Flo	2 pulg. npt(h)	
Tamaño de salida de fluido (número de salidas)		
Bases de bomba Xtreme con filtros integrados (2)	1/2 pulg. npt(f)	
Bases de bomba Xtreme sin filtros (1)	1 pulg. npt(h)	
Bases de bomba Dura-Flo (1)	3/4 npt(m)	
Presión máxima de funcionamiento del aire		
Pulverizadores K25 - K70	100 psi	0,7 MPa, 7 bar
Pulverizadores K90	80 psi	0,55 MPa, 5,5 bar
Presión máxima de trabajo del fluido		
Pulverizadores K25 - K70	2375 psi	16,4 MPa, 164 bar
Pulverizadores K90	7250 psi	50 MPa, 500 bar
Peso: carro uso intensivo/carro uso ligero		
K25	228 lb/196 lb	103 kg/89 kg
K30	227,4 lb/196,1 lb	103,6 kg/89,0 kg
K40	223,4 lb/191,1 lb	101,3 kg/86,7 kg
K45	247,4 lb/215,1 lb	112,2 kg/97,6 kg
K50	246,4 lb/214,1 lb	111,8 kg/97,1 kg
K59	246,4 lb/214,1 lb	111,8 kg/97,1 kg
K60	246,4 lb/214,1 lb	111,8 kg/97,1 kg
K70	242,4 lb/210,1 lb	109,9 kg/95,3 kg
K90	242,4 lb/210,1 lb	109,9 kg/95,3 kg

Almacenamiento		
Tiempo máximo de almacenamiento	5 años	
Mantenimiento para su almacenamiento	Para mantener el rendimiento original, sustituya las juntas blandas tras 5 años de inactividad	
Rango de temperaturas ambiente de almacenamiento	30 - 160 °F	1 - 71 °C
Vida útil		
Uso durante su vida útil	Su vida útil varía en función del uso, de los materiales pulverizados, de los métodos de almacenamiento y del mantenimiento. La unidad tiene una vida útil mínima de 25 años	
Mantenimiento de servicio durante su vida útil	Cambie las empaquetaduras de cuero cada cinco años o más frecuentemente en función de su uso	
Eliminación al término de su vida útil	Si el pulverizador se encuentra en un estado en el que ya no está operativo, deberá ponerse fuera de servicio y desarmarse. Las piezas individuales deben clasificarse según materiales y eliminarse de acuerdo con la normativa. Los componentes electrónicos son conformes a RoHS y deben eliminarse adecuadamente.	
Código de fecha de cuatro caracteres de Graco		
Ejemplo: A18B	Mes (primer carácter) A = Enero, Año (segundo y tercer carácter) 18 = 2018, Serie (cuarto carácter) B = número de control de la serie	
Materiales de construcción		
Materiales húmedos	Acero al carbono chapado, aceros inoxidable, carburo, hierro dúctil, PTFE, cuero	

Proposición 65 de California

RESIDENTES DE CALIFORNIA

 **ADVERTENCIA:** Cáncer y daño reproductivo - www.P65Warnings.ca.gov.

Garantía estándar de Graco

Graco garantiza que todo equipo mencionado en este documento fabricado por Graco y que lleve su nombre está exento de defectos de material y de mano de obra en la fecha de venta por parte de un distribuidor autorizado de Graco al cliente original. Con la excepción de cualquier garantía especial, extendida o limitada publicada por Graco, y durante un período de doce meses desde la fecha de venta, Graco reparará o reemplazará cualquier pieza del equipo que Graco determine que es defectuosa. Esta garantía es válida solamente si el equipo se instala, se utiliza y se mantiene de acuerdo con las recomendaciones escritas de Graco.

Esta garantía no cubre, y Graco no será responsable por desgaste o rotura generales, o cualquier fallo de funcionamiento, daño o desgaste causado por una instalación defectuosa, una aplicación incorrecta, abrasión, corrosión, mantenimiento incorrecto o inadecuado, negligencia, accidente, manipulación o sustitución con piezas que no sean de Graco. Graco tampoco asumirá ninguna responsabilidad por mal funcionamiento, daños o desgaste causados por la incompatibilidad del equipo Graco con estructuras, accesorios, equipos o materiales que no hayan sido suministrados por Graco, o por el diseño, fabricación, instalación, funcionamiento o mantenimiento incorrecto de estructuras, accesorios, equipos o materiales que no hayan sido suministrados por Graco.

Esta garantía está supeditada a la devolución previo pago del equipo que se considera defectuoso a un distribuidor de Graco para la verificación de dicho defecto. Si se verifica que existe el defecto por el que se reclama, Graco reparará o reemplazará de forma gratuita todas las piezas defectuosas. El equipo se devolverá al comprador original previo pago del transporte. Si la inspección del equipo no revela ningún defecto de material o de mano de obra, se realizarán las reparaciones a un precio razonable; dichos cargos pueden incluir el coste de piezas, de mano de obra y de transporte.

ESTA GARANTÍA ES EXCLUSIVA, Y SUSTITUYE CUALQUIER OTRA GARANTÍA EXPRESA O IMPLÍCITA INCLUYENDO, A TÍTULO ENUNCIATIVO, PERO NO LIMITATIVO, LA GARANTÍA DE COMERCIALIZACIÓN O LA GARANTÍA DE APTITUD PARA UN PROPÓSITO PARTICULAR.

La única obligación de Graco y el único recurso del comprador en relación con el incumplimiento de la garantía serán los estipulados en las condiciones anteriores. El comprador acepta que no habrá ningún otro recurso disponible (incluidos, entre otros, daños imprevistos o emergentes por pérdida de beneficios, pérdida de ventas, lesiones a las personas o daños a bienes, o cualquier otra pérdida imprevista o emergente). Cualquier reclamación por incumplimiento de la garantía debe presentarse en los dos (2) años posteriores a la fecha de compra.

GRACO NO GARANTIZA Y RECHAZA TODA SUPUESTA GARANTÍA DE COMERCIALIZACIÓN Y APTITUD PARA UN PROPÓSITO EN PARTICULAR, EN LO QUE SE REFIERE A ACCESORIOS, EQUIPO, MATERIALES O COMPONENTES VENDIDOS PERO NO FABRICADOS POR GRACO. Estos elementos vendidos pero no fabricados por Graco (como motores eléctricos, interruptores, mangueras, etc.) están sujetos a la garantía, si la hubiera, de su fabricante. Graco ofrecerá al cliente asistencia razonable para realizar reclamaciones derivadas del incumplimiento de dichas garantías.

Graco no será responsable, bajo ninguna circunstancia, por los daños indirectos, imprevistos, especiales o emergentes resultantes del suministro por parte de Graco del equipo mencionado más adelante, o del equipamiento, rendimiento o uso de ningún producto u otros bienes vendidos, ya sea por incumplimiento del contrato o por incumplimiento de la garantía, negligencia de Graco o cualquier otro motivo.

Información sobre Graco

Para consultar la información más reciente sobre los productos Graco, visite www.graco.com.

Para información sobre patentes, consulte www.graco.com/patents.

PARA HACER UN PEDIDO, póngase en contacto con el distribuidor de Graco o llame y le indicaremos dónde está su distribuidor más cercano.

Teléfono: 612-623-6921 o el número gratuito: 1-800-328-0211 Fax: 612-378-3505

Todos los datos presentados por escrito y visualmente contenidos en este documento reflejan la información más reciente sobre el producto disponible en el momento de la publicación.

Graco se reserva el derecho de efectuar cambios en cualquier momento sin aviso.

Traducción de las instrucciones originales. This manual contains Spanish. MM 3A5422

Oficinas centrales de Graco: Minneapolis

Oficinas internacionales: Bélgica, China, Japón, Corea

GRACO INC. AND SUBSIDIARIES • P.O. BOX 1441 • MINNEAPOLIS MN 55440-1441 • USA

Copyright 2021, Graco Inc. Todas las instalaciones de fabricación de Graco están registradas conforme a la norma ISO 9001.

www.graco.com

Revisión K, agosto 2023