

PowerFill™ 3.5 de las series Standard, Pro y XL Pro

3A8405D

ES

Para dispensar de manera portátil materiales no inflamables de base agua y base de aceite. No aprobado para uso en atmósferas explosivas o ubicaciones (clasificadas como) peligrosas. Únicamente para uso profesional.

Presión máxima de trabajo de 0,86 MPa (8,6 bar, 125 psi)



Instrucciones importantes de seguridad

Lea todas las advertencias e instrucciones de este manual antes de usar el equipo. Familiarícese con los controles y el uso del equipo. Guarde estas instrucciones.

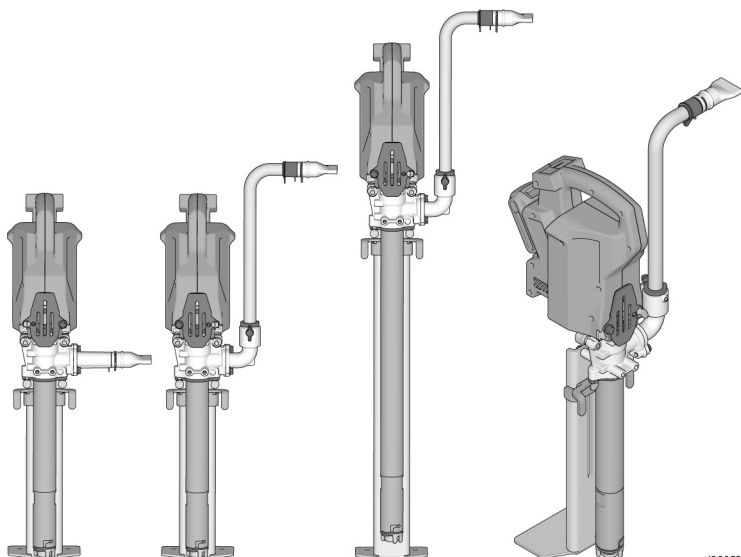

ti39053a







Use únicamente piezas de repuesto originales de Graco.
El uso de piezas de repuesto que no sean de Graco podría anular la garantía.



Índice

Modelos	3
Información importante para el usuario	4
Advertencias	5
Identificación de componentes	7
Instalación	9
Configuración	9
Conjunto de salida de la serie Standard	11
Conjunto de salida de la serie Pro	12
Llenacubetas	13
Colocación y extracción de la batería	15
Puesta en marcha	16
Funcionamiento	17
Procedimiento de descompresión	17
Uso de la bomba	18
Funcionamiento de la serie Pro	19
Programación de la bomba	19
Modo de funcionamiento continuo	20
Limpieza	21
Montaje de la bomba	23
Desmontaje y montaje de ProConnect	25
Desmontaje del cabezal de la bomba	25
Resolución de problemas	27
Piezas	32
Especificaciones técnicas	35
Reciclaje y eliminación	36
Final de la vida útil del producto	36
Propuesta de California 65	36
Garantía estándar de Graco	37
Información sobre Graco	38

Modelos

Aprobación	Descripción	Pieza	Voltaje del cargador	Dosificación programable	Accesorios	
					Tubo de llenado BackSaver con llenacubetas	Salida estándar con llenacubetas
 Intertek 110474 Certificado según la norma CAN/CSA C22.2 N.º 68 Cumple con la norma UL 1450	PowerFill 3.5 de la serie Standard	26B417	120 V			✓
	PowerFill 3.5 de la serie Pro	26B418	120 V	✓	✓	
	PowerFill 3.5 de la serie XL Pro	26B419	120 V	✓	✓	
	PowerFill 3.5 de la serie Standard	26B435	230 V			✓
	PowerFill 3.5 de la serie Pro	26B436	230 V	✓	✓	
	PowerFill 3.5 de la serie XL Pro	26B437	230 V	✓	✓	
	PowerFill 3.5 de la serie Standard, Reino Unido	26B536	230 V			✓
	PowerFill 3.5 de la serie Pro, Reino Unido	26B537	230 V	✓	✓	
	PowerFill 3.5 de la serie XL Pro, Reino Unido	26B538	230 V	✓	✓	
	PowerFill 3.5 de la serie Standard	26B439	230 V			✓
	PowerFill 3.5 de la serie Pro	26B440	230 V	✓	✓	
	PowerFill 3.5 de la serie XL Pro	26B441	230 V	✓	✓	
	PowerFill 3.5 de la serie Standard	26B442	230 V			✓
	PowerFill 3.5 de la serie Pro	26B443	230 V	✓	✓	
	PowerFill 3.5 de la serie XL Pro	26B444	230 V	✓	✓	
	PowerFill 3.5 de la serie Standard, Japón	26B432	100 V			✓
	PowerFill 3.5 de la serie Pro, Japón	26B433	100 V	✓	✓	
	PowerFill 3.5 de la serie XL Pro, Japón	26B434	100 V	✓	✓	
	PowerFill 3.5 de la serie Pro, Corea	26B742	230V	✓	✓	
	PowerFill 3.5 de la serie XL Pro, Corea	26B743	230V	✓	✓	

Presión máxima de trabajo: 0,86 MPa (8,6 bar, 125 psi).

Baterías y cargadores compatibles

PowerFill es compatible con cargadores y baterías DEWALT 18 V y 20 V MAX*.

* El voltaje inicial máximo de la batería (medido sin carga de trabajo) es de 20 voltios.

El voltaje nominal es de 18 voltios.

Manuales relacionados de DEWALT

Ref.	Descripción
N463494	Manual de cargador rápido DEWALT DCB118

Información importante para el usuario

¡Gracias por su compra!

Antes de usar la bomba, lea en este manual de usuario las instrucciones completas sobre el uso apropiado y las advertencias de seguridad.

¡Enhorabuena! Ha comprado una bomba de alta calidad fabricada por Graco Inc. Esta bomba está diseñada para ofrecer un rendimiento de calidad superior con todos los recubrimientos de base agua o base de aceite (tipo esencias minerales). Esta información para el usuario le ayudará a comprender los tipos de materiales que pueden y no pueden usarse con la bomba.

Lea la información en la etiqueta del envase del producto para determinar si se puede utilizar con la bomba. Solicite una hoja de datos de seguridad (SDS) a su proveedor. Las etiquetas del envase y las SDS le explicarán el contenido del material y las precauciones específicas relacionadas.

Las pinturas, los recubrimientos y los materiales de limpieza normalmente se incluyen en una de las siguientes **3 categorías básicas**:



BASE AGUA: La etiqueta del envase debe indicar que el material puede limpiarse con agua y jabón. La bomba compatible con este tipo de material. La bomba **NO** es compatible con limpiadores agresivos como la lejía clorada.



BASE DE ACEITE: La etiqueta del envase debe indicar que el material es COMBUSTIBLE y que se puede limpiar con esencias minerales o diluyentes de pintura no inflamable. Las hojas de datos de seguridad (SDS) deben indicar que el punto de inflamación del material es superior a 38 °C (100 °F). La bomba compatible con este tipo de material. Use los materiales con base de aceite en exteriores o en interiores bien ventilados. Consulte las advertencias de seguridad de este manual.



INFLAMABLE: Este tipo de material contiene disolventes inflamables como el xileno, tolueno, nafta, MEK, diluyente de laca, acetona, alcohol desnaturalizado y aguarrás. La etiqueta del envase debe indicar que este material es INFLAMABLE. Este tipo de material **NO** es compatible con la bomba y **NO SE PUEDE** utilizar.

Advertencias

Las advertencias siguientes se aplican a la configuración, el uso, la conexión a tierra, el mantenimiento y la reparación de este equipo. El signo de exclamación avisa de una advertencia general y los símbolos de peligro hacen referencia a riesgos específicos del procedimiento. Cuando estos símbolos aparezcan en el cuerpo del presente manual o en las etiquetas de advertencia, consulte nuevamente este apartado. Los símbolos y advertencias de peligros específicos de un producto no incluidos en esta sección pueden aparecer a lo largo de este manual donde corresponda.

ADVERTENCIA



PELIGRO DE INCENDIO Y EXPLOSIÓN

Los vapores inflamables, como los de disolvente o pintura, en la zona de trabajo pueden incendiarse o explotar. Para ayudar a prevenir incendios y explosiones:



- No bombee o limpie con materiales cuyo punto de ignición sea inferior a 38 °C (100 °F). Utilice únicamente materiales no inflamables o de base agua o diluyentes de pintura no inflamables. Para una información completa sobre su material, pida la Hoja de datos de seguridad (SDS) al distribuidor o al vendedor minorista de materiales.



- No bombee materiales combustibles cerca de una llama abierta ni fuentes de ignición, como cigarrillos, motores y equipos eléctricos.



- Verifique que todos los recipientes o sistemas colectores estén puestos a tierra para evitar descargas estáticas. No use bolsas de cubos, salvo que sean antiestáticas o conductoras.
- No use pintura o disolvente que contenga hidrocarburos halogenados.

- No bombee líquidos combustibles en un área confinada.

- Mantenga la zona de trabajo bien ventilada. Mantenga un buen volumen aire fresco circulando por la zona.

- No fume en la zona de trabajo ni bombee cuando haya una llama o chispas presentes.

- No haga funcionar interruptores de luz, motores o productos similares que puedan producir chispas en la zona de trabajo.

- Mantenga la zona limpia y sin contenedores de pintura o disolvente, trapos y otros materiales inflamables.

- Debe conocer el contenido de las pinturas y los disolventes que está bombeando. Lea todas las Hojas de datos de seguridad (SDS) y las etiquetas de los envases suministrados con las pinturas y los disolventes. Siga las instrucciones de seguridad del fabricante de pintura y solvente.

- Mantenga un extintor de incendios que funcione correctamente en la zona de trabajo.



RIESGO DE USO INCORRECTO DEL EQUIPO

El uso incorrecto del equipo puede causar la muerte o lesiones graves.

- Al dispensar, utilice siempre guantes, protección ocular y una mascarilla adecuados.
- No haga funcionar el equipo ni dispense fluidos cerca de los niños. Mantenga a los niños alejados del equipo en todo momento.
- No se incline ni se ponga de pie sobre un soporte inestable. Mantenga un apoyo y equilibrio efectivos en todo momento.
- Manténgase alerta y observe lo que hace.
- No utilice el equipo si está cansado o bajo los efectos de medicamentos o del alcohol.
- No altere ni modifique el equipo. Las alteraciones o modificaciones pueden anular las aprobaciones de las agencias y suponer peligros para la seguridad.

ADVERTENCIA



PELIGROS DEL EQUIPO A PRESIÓN

El escape de fluido del equipo por fugas o componentes rotos puede salpicar a los ojos o la piel y causar lesiones graves.



- Siga el **Procedimiento de descompresión** si sospecha que el tubo de salida está obstruido y antes de limpiar, revisar o realizar el mantenimiento del equipo.
- Apriete todas las conexiones de fluido antes de usar el equipo.
- Compruebe a diario los tubos y los acoplamientos. Sustituya de inmediato las piezas desgastadas o dañadas.



PELIGRO POR PIEZAS EN MOVIMIENTO

Las piezas en movimiento pueden atrapar, cortar o amputar los dedos u otras partes del cuerpo.

- Manténgase alejado de las piezas en movimiento.
- No utilice el equipo sin las cubiertas o tapas de protección.
- Quite la batería antes de limpiar, revisar o realizar el mantenimiento del equipo.



RIESGO DE COMPATIBILIDAD DE BATERÍA Y CARGADOR

- Con esta herramienta, utilice solamente cargadores y baterías 18V Max o 20V Max de la marca DEWALT.
- LEA TODAS LAS INSTRUCCIONES que se incluyen con esta herramienta relativas a la seguridad y al uso de baterías y cargadores DEWALT.



PELIGRO POR VAPORES O FLUIDOS TÓXICOS

Los vapores o fluidos tóxicos pueden provocar lesiones graves o incluso la muerte si salpican a los ojos o la piel, se inhalan o se ingieren.

- Lea las hojas de datos de seguridad (SDS) para conocer los peligros específicos de los fluidos que esté utilizando.
- Guarde los fluidos peligrosos en recipientes adecuados que hayan sido aprobados. Proceda a su eliminación siguiendo las directrices pertinentes.



PELIGRO DE PIEZAS DE ALUMINIO PRESURIZADAS

El uso de fluidos incompatibles con el aluminio en el equipo presurizado puede provocar reacciones químicas severas y la rotura del equipo. Cualquier incumplimiento de esta advertencia puede causar la muerte, lesiones graves o daños a la propiedad.

- No use 1,1,1 tricloroetano, cloruro de metileno ni otros disolventes de hidrocarburos halogenados o fluidos que contengan dichos disolventes.
- No use lejías cloradas.
- Muchos otros fluidos pueden contener sustancias químicas que pueden reaccionar con el aluminio. Consulte con su proveedor de materiales para comprobar la compatibilidad.



EQUIPO DE PROTECCIÓN INDIVIDUAL

Use equipos de protección adecuados en la zona de trabajo para evitar lesiones graves, como daños oculares, pérdida auditiva, inhalación de vapores tóxicos o quemaduras. Los equipos de protección incluyen, entre otros, lo siguiente:

- Protección ocular y auditiva.
- Respiradores, ropa de protección y guantes, según las recomendaciones de los fabricantes del fluido y del disolvente.

Identificación de componentes

PowerFill 3.5 de la serie Standard

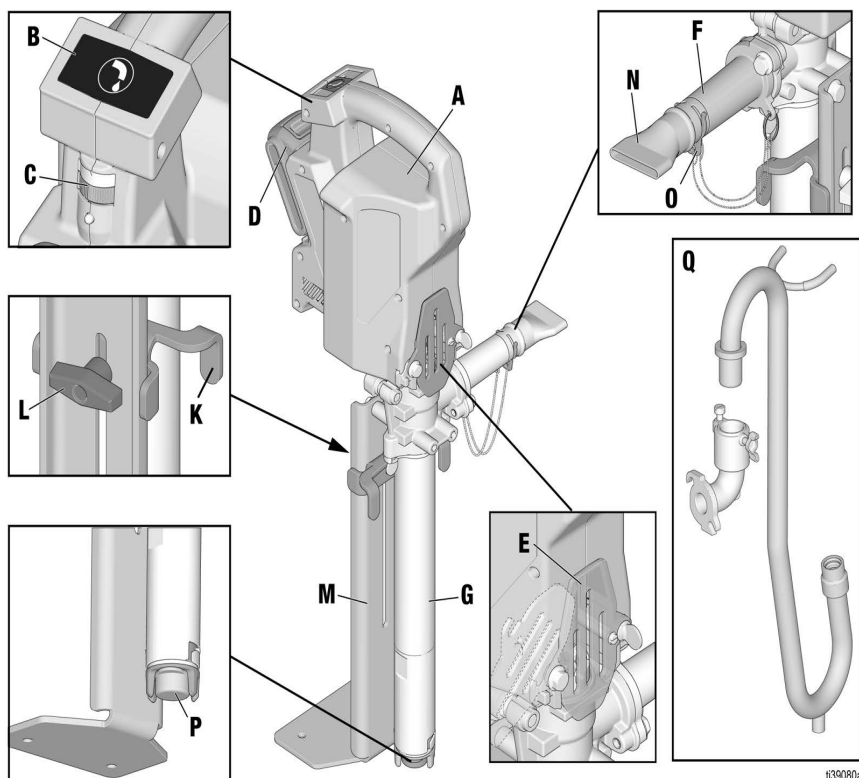

139080a

A	Cabezal de la bomba
B	Botón de dispensación
C	Control de velocidad
D	Batería
E	Tapa ProConnect
F	Salida de la serie Standard
G	Bomba
K	Estabilizador de cubo
L	Perilla de ajuste del estabilizador de cubo
M	Soporte de pie estabilizador
N	Boquilla de llenacubetas
O	Clip de retención

P	Filtro de entrada
Q	Cuello de cisne y salida de la serie Pro (accesorio opcional)

Identificación de componentes

PowerFill 3.5 de las series Pro y XL Pro

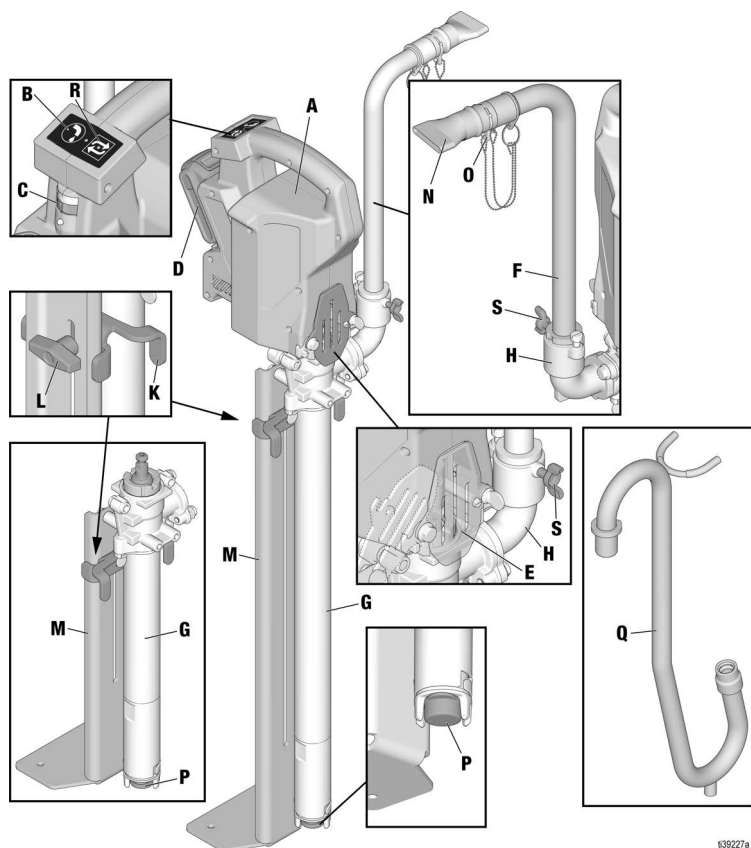

639227a

A	Cabezal de la bomba
B	Botón de dispensación
C	Control de velocidad
D	Batería
E	Tapa ProConnect
F	Tubo de llenado Hi-Rise de 35,5 cm (14 pulg.) (kit de tubo Hi-Rise de 58,4 cm (23 pulg.) como accesorio opcional)
G	Bomba
H	Salida de serie Pro
K	Estabilizador de cubo
L	Perilla de ajuste del estabilizador de cubo
M	Soporte de pie estabilizador
N	Boquilla de llenacubetas

O	Clip de retención
P	Filtro de entrada
Q	Cuello de cisne (accesorio opcional)
R	Botón Programa/repetir
S	Perno de mariposa de sujeción del tubo

Instalación

Configuración

La PowerFill puede configurarse con la salida a la izquierda o a la derecha, según prefiera el usuario.

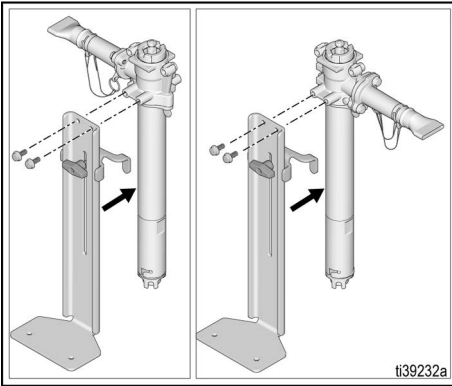

Para cambiar la orientación, lleve a cabo los pasos siguientes.

Orientación de la tapa ProConnect

La tapa ProConnect sujeta la bomba en su sitio y sirve de protección para la varilla de la bomba. Para asegurarse de que el cabezal de la bomba sea fácil de desmontar e instalar, la tapa ProConnect debe apartarse del tubo de salida. Para cambiar la orientación de la tapa ProConnect, siga los pasos indicados a continuación.

1. Quite la batería, consulte el apartado **Colocación y extracción de la batería**, página 15.
2. Si fuera necesario, desconecte el cabezal de la propia bomba. Consulte el apartado **Desmontaje del cabezal de la bomba**, página 25.

3. Con un destornillador de tuercas de 6 mm (1/4 pulg.), quite el tornillo de sujeción. Quite el tornillo de mano. Use una llave de 13 mm (1/2 pulg.) para retirar el perno embreadado y el espaciador.

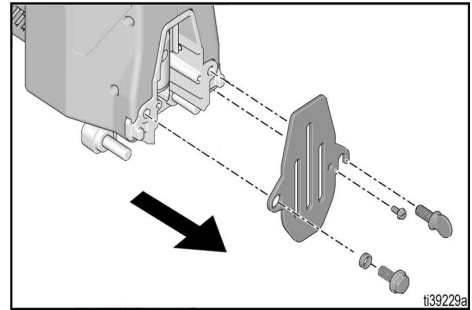

4. Dele la vuelta a la tapa ProConnect para que gire en sentido opuesto. Vuelva a poner el perno embreadado con el espaciador, el tornillo de sujeción y tornillo de mano para fijar la cubierta.

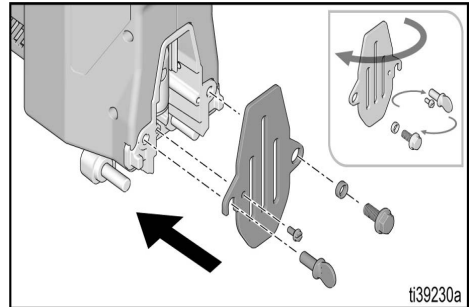

Instalación

Soporte de pie y estabilizador de cubo

1. Fije el soporte deslizante al pie de apoyo con el tornillo de mano suministrado.

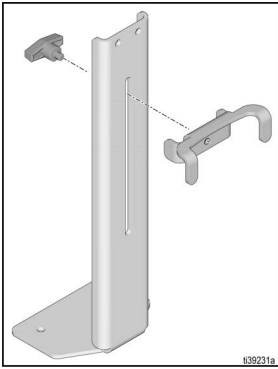

2. Use una llave de 13 mm (1/2 pulg.) para ensamblar los pernos embreados de 5/16 - 18, monte el soporte de pie en la orientación deseada y apriete a un par de 24,4 N.m (18 pie-lb).

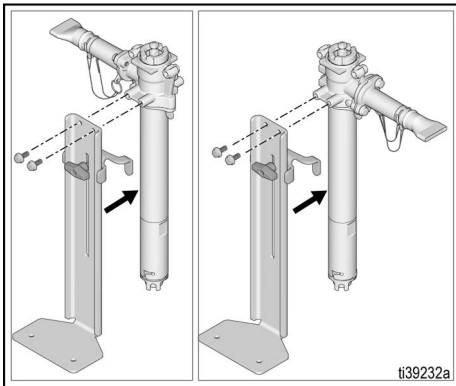

Cabezal de la bomba

1. Si fuera necesario, tire hacia arriba del pistón para que la corredera haga contacto con la cabeza del pistón.

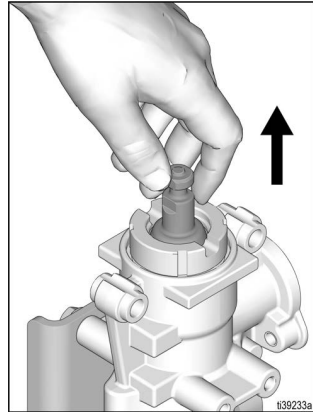

2. Coloque la corredera en la parte superior de la cabeza del pistón.
3. Alinee la cabeza del pistón presionando poco a poco el pistón hacia abajo con el cabezal de la bomba hasta que los pasadores del cabezal descansen encima del bastidor de la bomba.

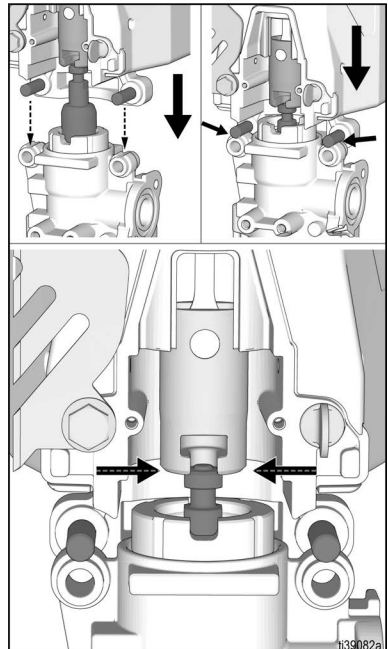

4. Conecte el cabezal de la bomba insertando los pasadores en los orificios de la bomba. Una vez finalizado el paso 3, el cabezal de la bomba debe alinearse automáticamente con la cabeza del pistón.

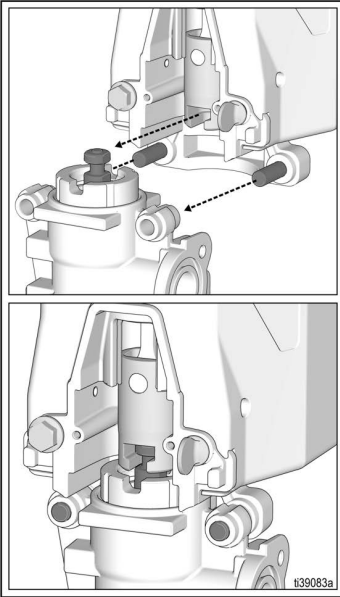

NOTA: Asegúrese de que el pistón esté bien insertado en el cabezal de la bomba antes de ponerlo en funcionamiento. Si el pistón no está alineado con el cabezal de la bomba, tire manualmente del pistón hacia arriba y vuelva a alinearlo.

5. Cierre la tapa ProConnect y apriete el tornillo de mano para sujetar el cabezal de la bomba. Antes de poner en funcionamiento, asegúrese de que esté puesto el tornillo de sujeción.

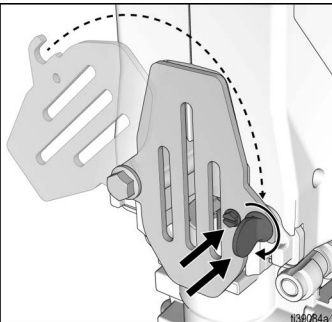

Conjunto de salida de la serie Standard

1. Monte la salida estándar en la bomba y use una llave de 13 mm o (1/2 pulg.) para apretar los pernos embreados del cabezal.

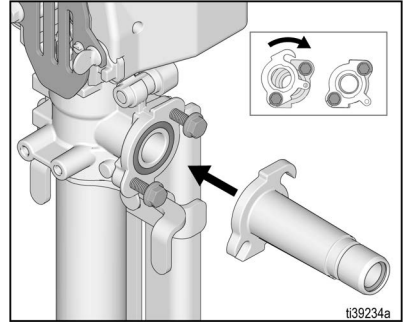

2. Ensamble el anillo en la pestaña de salida de la bomba de la serie Standard.

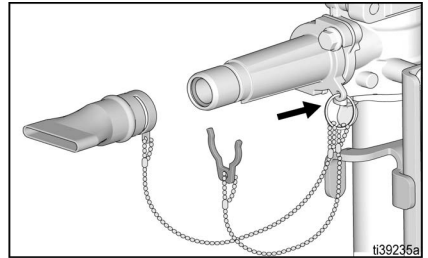

Instalación

Conjunto de salida de la serie Pro

1. Monte la salida de la serie Pro en la bomba y con una llave de 13 mm (1/2 pulg.), apriete los pernos embreadados del cabezal.

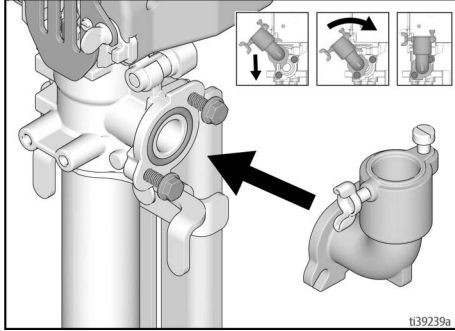

2. Monte el conjunto del tubo de llenado Hi-Rise alineando la muesca del tubo con el perno situado en el accesorio de salida e insértelo en el conjunto de salida. Lubrique con agua o grasa si fuera necesario. Gire el tubo para fijarlo.

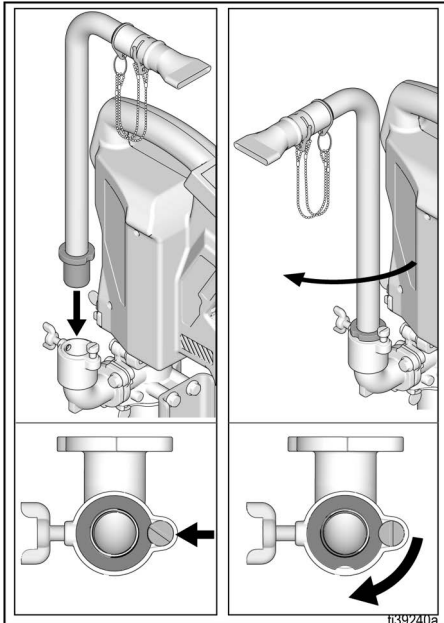

3. Apriete con la mano el perno de mariposa para sujetar el tubo en el lugar deseado.

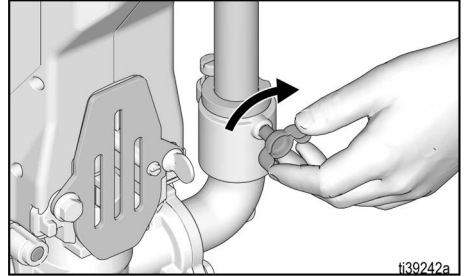

Llenacubetas

1. Asegúrese de que la junta tórica esté en la ranura del accesorio de llenado de cubetas.

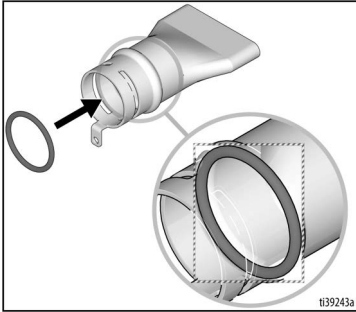

2. Monte el accesorio llenacubetas, el cordón y el clip de retención. Conecte el conjunto al tubo de salida o salida estándar.

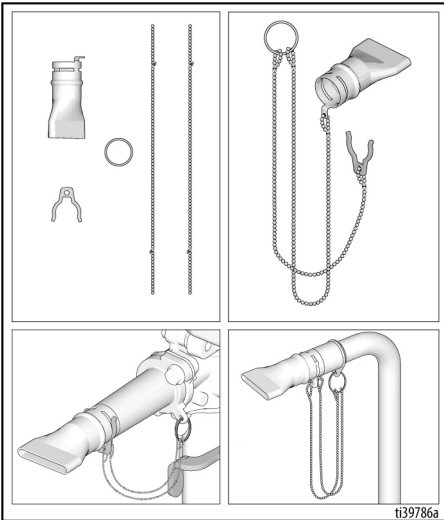

3. Alinee la pestaña antirrotación del llenacubetas con la parte recortada del accesorio de salida y pulse el llenacubetas hasta que la rendija y la ranura estén alineadas. Si cuesta meterlo a presión, lubrique las piezas con agua o grasa.

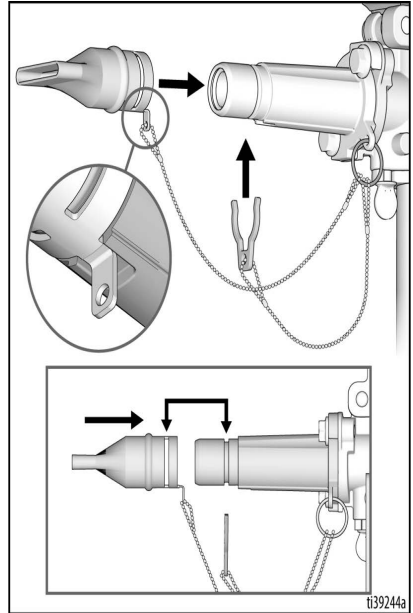

4. Inserte el clip de retención por la ranura para evitar que el accesorio llenacubetas se desconecte durante el funcionamiento.

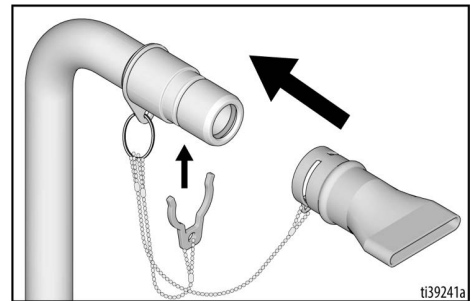

Instalación

Conjunto de cuello de cisne (accesorio opcional)

1. Retire la salida de la bomba de la serie Standard, si fuera necesario, aflojando los pernos de la brida.

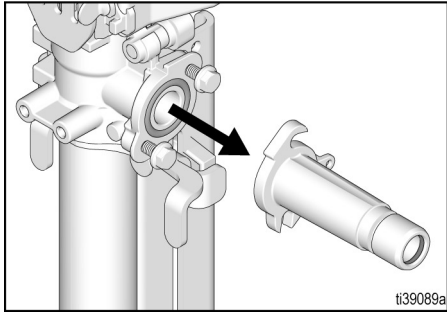

2. Acople la salida de la serie Pro.

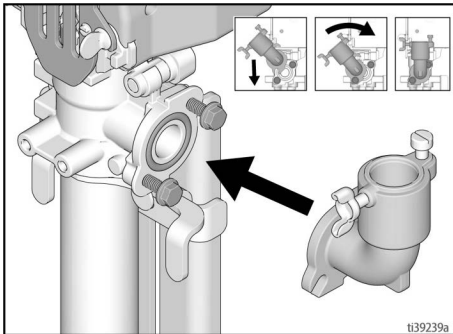

3. Alinee la muesca del cuello de cisne con el perno ubicado en el accesorio de salida e introdúzcalo en el conjunto de salida. Lubrique con agua o grasa si fuera necesario. Gire el tubo para fijarlo.

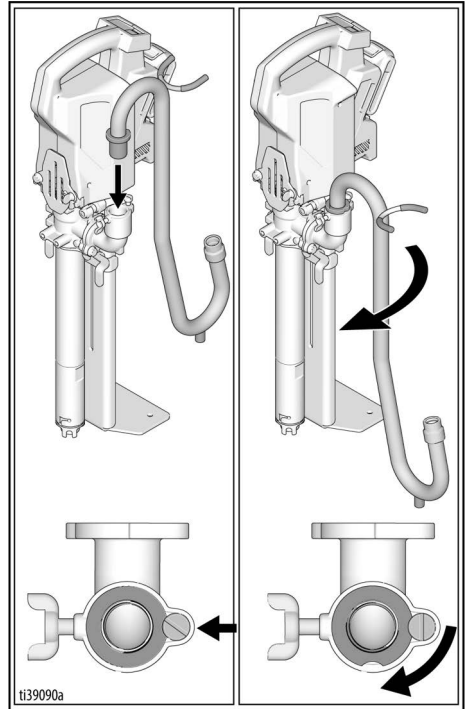

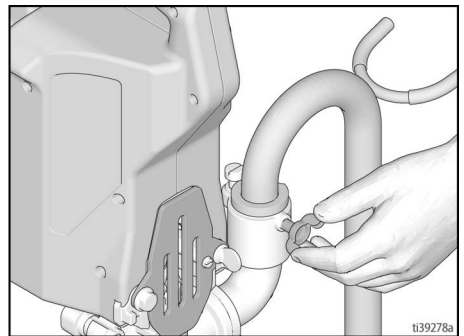

4. Apriete el perno de mariposa con la mano para sujetar el cuello de cisne en el lugar deseado.



Colocación y extracción de la batería

Comience siempre con una batería totalmente cargada. No salpique ni sumerja la batería o el cargador en agua. Consulte la información sobre la batería y el cargador que se incluyen con la bomba.

				
Sustituya y cargue la batería solamente en zonas bien ventiladas y alejadas de materiales inflamables o combustibles.				

Extraiga y ponga la batería en la bomba de la siguiente manera:

1. Para colocarla, alinee la batería en las ranuras de la unidad y deslícela en su lugar hasta que quede bien acoplada.

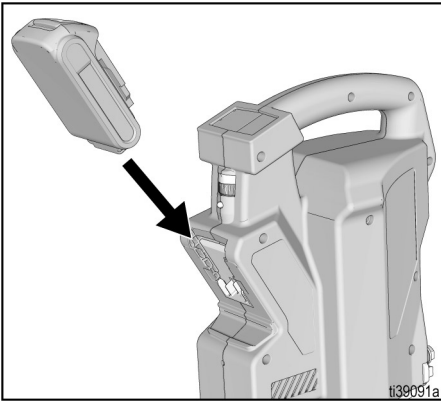

2. Para quitarla, pulse el botón de la parte trasera de la batería y tire de la batería para retirarla del equipo.

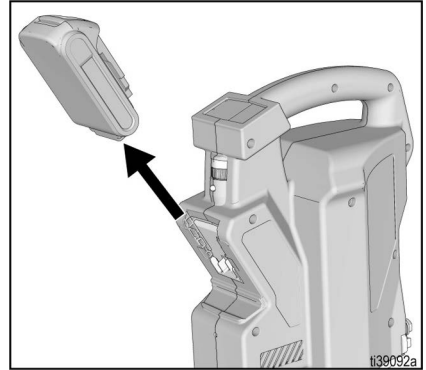

Puesta en marcha

Puesta en marcha

1. Antes de dispensar, mezcle el material según haga falta.
2. Inserte la bomba en el cubo de material y ajuste el soporte estabilizador del cubo a la altura deseada.

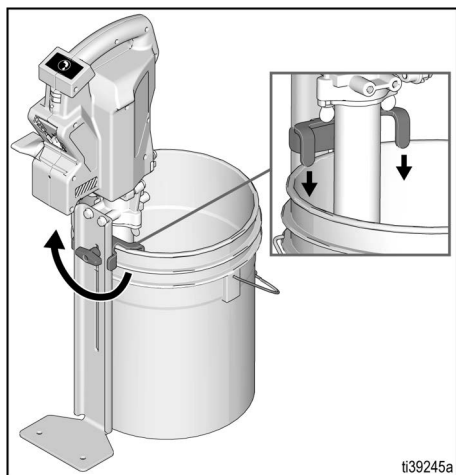

3. Si lo desea, fije el soporte de pie a la superficie de montaje para aumentar la estabilidad.

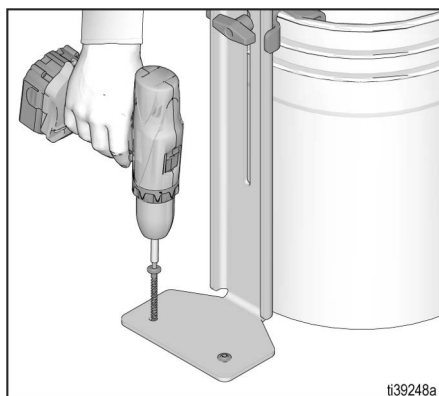

4. Aplique líquido sellador de cuellos (TSL) en el cuello de la bomba.

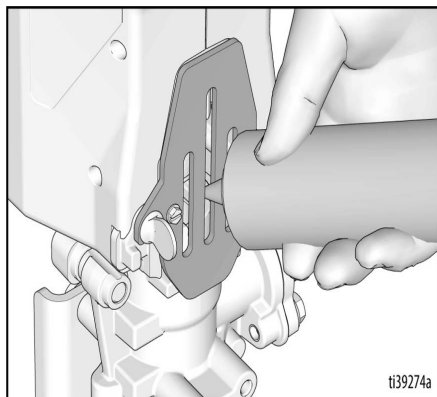

5. Ponga la batería en el cabezal de la bomba, consulte el apartado **Colocación y extracción de la batería**, página 15.
6. Ponga el control de velocidad en el ajuste 5 y pulse el botón de dispensación de la bomba para cebar la unidad hasta que salga material por el puerto de salida (unos 5 segundos).

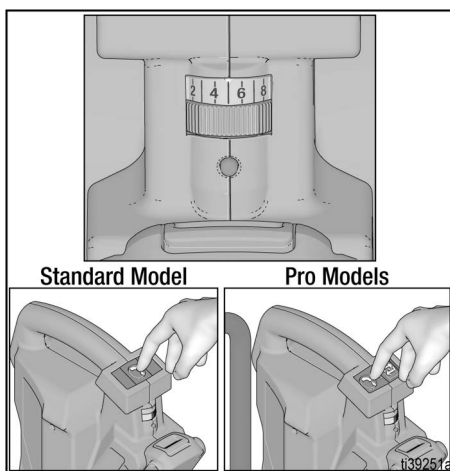

NOTA: Si la unidad no se ceba antes de 10 segundos desde el bombeo, vierta agua en la bomba húmeda y repita la operación. Si la bomba no se ceba, consulte la **Resolución de problemas**, página 27.

Funcionamiento

Procedimiento de descompresión



Para ayudar a evitar lesiones graves por fluido presurizado o que haya salpicado, siga el Procedimiento de descompresión cuando antes de limpiar la bomba o de realizar tareas de mantenimiento en el equipo.

En un uso normal, el sistema PowerFill alivia automáticamente la presión cuando se desconecta la bomba. Si el tubo de salida está obstruido, puede que haya presión atrapada en la bomba. Siga los pasos siguientes para liberar la presión atrapada.

1. Quite la batería de la bomba, consulte el apartado **Colocación y extracción de la batería**, página 15.
2. Quite poco a poco los pernos embreados que se indican a continuación hasta que se alivie la presión.

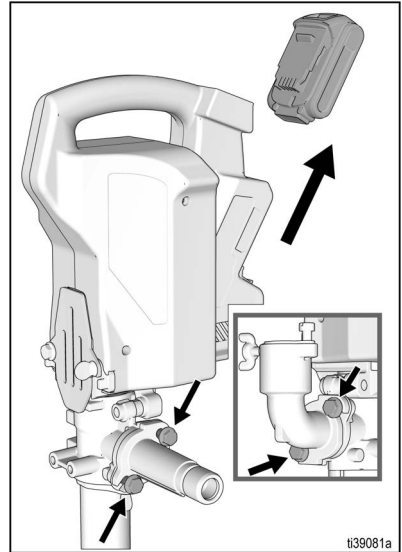

Funcionamiento

Uso de la bomba

1. Inserte la batería en el cabezal de la bomba, consulte el apartado **Colocación y extracción de la batería**, página 15.
2. Para accionar la bomba, mantenga pulsado el botón de dispensación. La bomba se detendrá al soltarse el botón de dispensación.

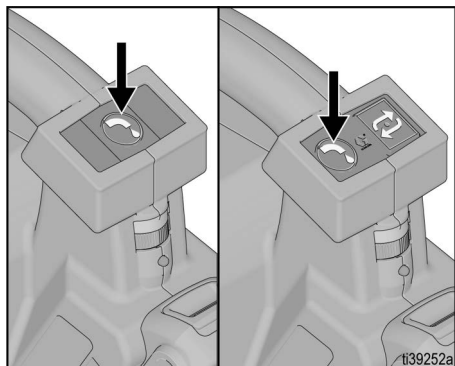

3. El control de velocidad variable permite a los usuarios seleccionar la velocidad de la bomba para una dispensación precisa, dependiendo de la aplicación.

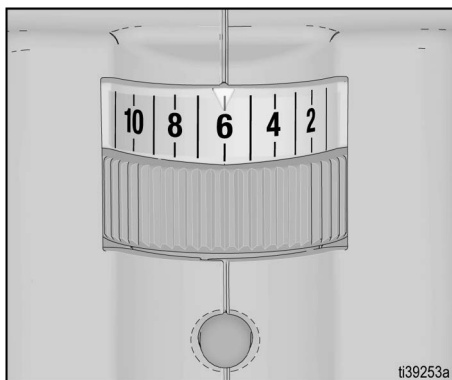

Funcionamiento de la serie Pro

Programación de la bomba

La serie Pro cuenta con un botón de programación/repetición que permite al usuario programar un volumen de material que se quiera dispensar de forma repetida. Después de programar la unidad, bastará con pulsar y soltar el botón de repetición para que la bomba vuelva a dispensar dicho volumen.

Para programar la bomba, siga los pasos indicados a continuación.

1. Para entrar al modo de programación, mantenga pulsado el botón de repetición durante dos segundos hasta que la luz LED roja comience a parpadear.

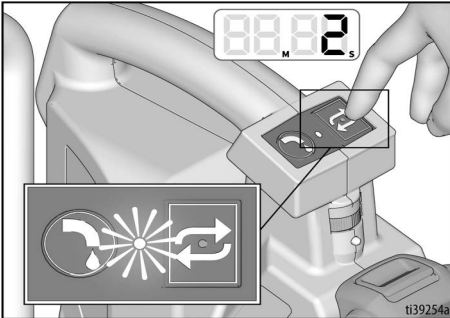

2. Mientras la luz LED parpadea, pulse el botón de dispensación hasta que se bombee la cantidad deseada de material. Para ello, el botón de dispensación se puede mantener pulsado o pulsarse varias veces.

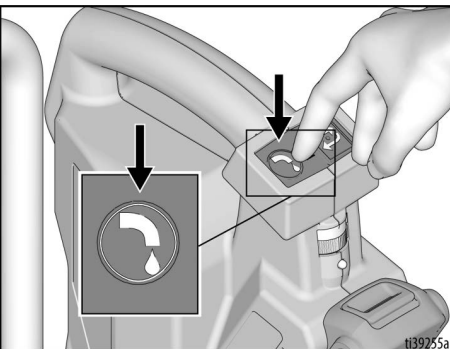

3. Mientras la luz LED esté parpadeando, pulse y suelte el botón de repetición para configurar el programa para ese volumen de material y salir del modo de programación. Esta operación debe completarse antes de 10 segundos una vez soltado el botón de dispensación o no se guardará el programa.

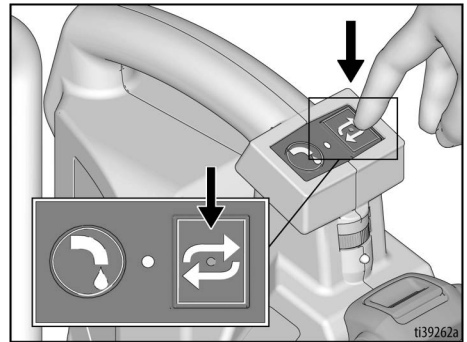

4. Para bombear el volumen programado, pulse y suelte el botón de repetición. Si se mantiene pulsado el botón más de dos segundos, la unidad volverá a modo de programación.
5. Si desea interrumpir el bombeo, pulse cualquier botón y la unidad se detendrá. La siguiente vez que se pulse el botón de repetición, se reanudará el programa.

Modo de funcionamiento continuo

El modo de funcionamiento continuo sirve para limpiar el equipo, descargando o haciendo recircular agua, o para transferir una gran cantidad de material sin tener que mantener pulsado el botón todo el rato.

1. Para hacer que la unidad funcione de forma continua, mantenga pulsados ambos botones a la vez durante dos segundos hasta que el botón LED comience a parpadear.

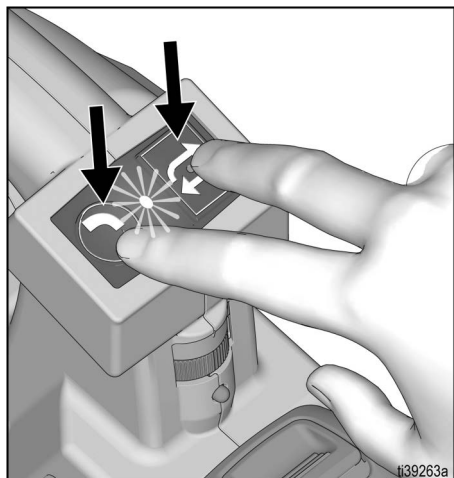

2. Suelte los botones y la unidad seguirá funcionando hasta que se vuelva a pulsar uno de los botones, o hasta que la batería se agote.

Limpieza

NOTA: Conecte el kit de limpieza opcional (N/P 18D167) y limpie la bomba con agua o un producto de limpieza compatible para eliminar todo material o residuo antes de desmontar cualquier pieza.

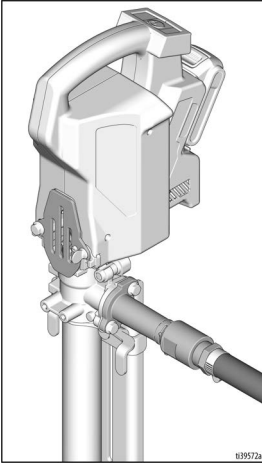

1. Retire el cabezal de la bomba, consulte **Desmontaje del cabezal de la bomba**, página 25.

Desmontaje de la bomba

2. Quite el filtro apretando las pestañas del filtro y tirando de él. Gire el alojamiento de entrada y tire para extraerlo. Limpie el conjunto de entrada en un cubo de agua.

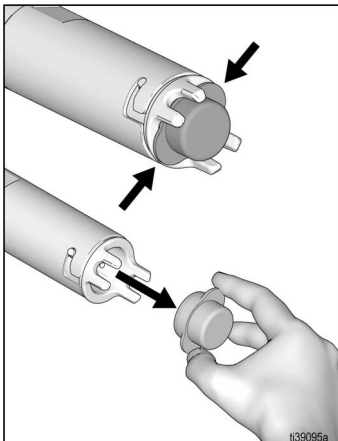

NOTA: Si el alojamiento de entrada está atascado, use un destornillador o una varilla para hacer palanca y que resulte más fácil desenroscar el alojamiento.

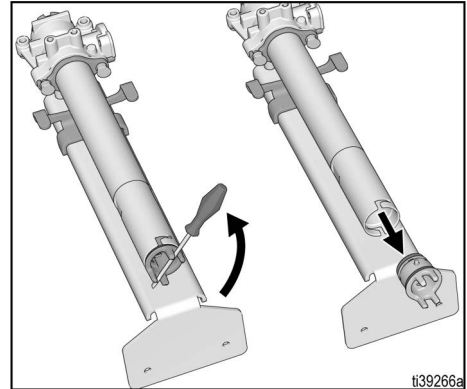

3. Baje el soporte del estabilizador del cubo.

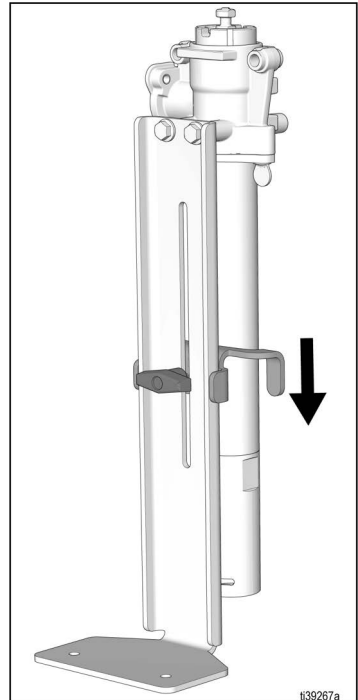

Limpieza

4. Afloje los tornillos de mano de la parte superior de la bomba y gire 90 grados el cilindro de la bomba. Deslice el cilindro de la bomba hacia afuera del pistón.

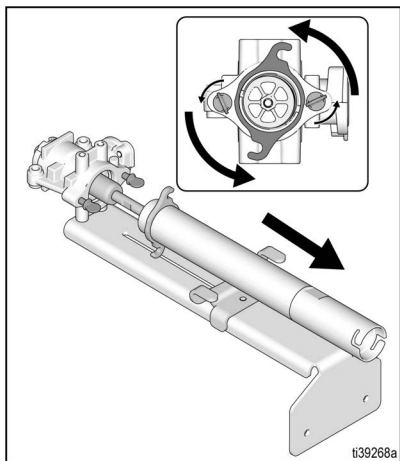

5. Extraiga el pistón y límpielo en un cubo de agua. Revise las juntas en busca de daños y cámbielas si fuera necesario.

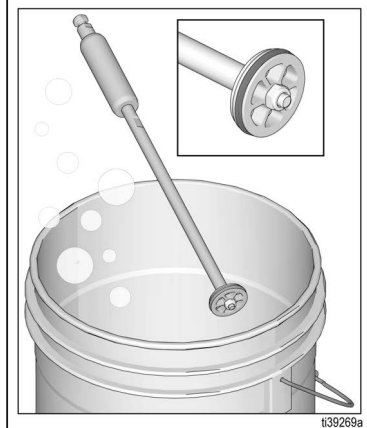
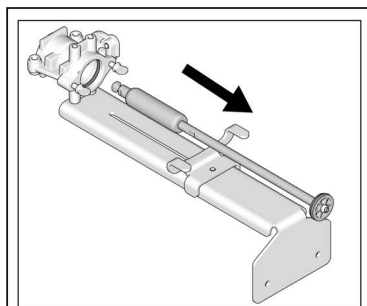

6. Limpie en un cubo de agua el interior del alojamiento de la bomba y el cilindro de esta.

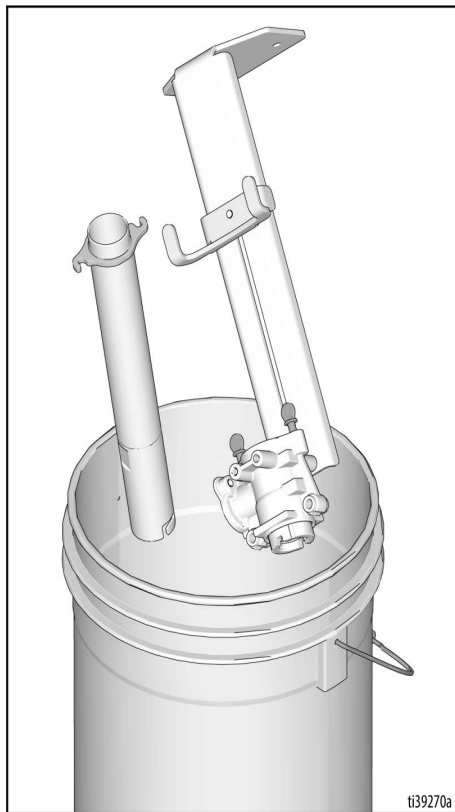

Montaje de la bomba

1. Con cuidado, inserte el conjunto del eje del pistón en el alojamiento de la bomba. Tenga cuidado de no dañar la junta del cuello.

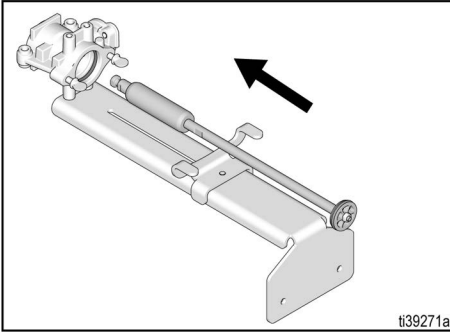

2. Deslice el cilindro en el pistón, gírelo sobre los tornillos de mano. Apriete a mano los tornillos de mano.

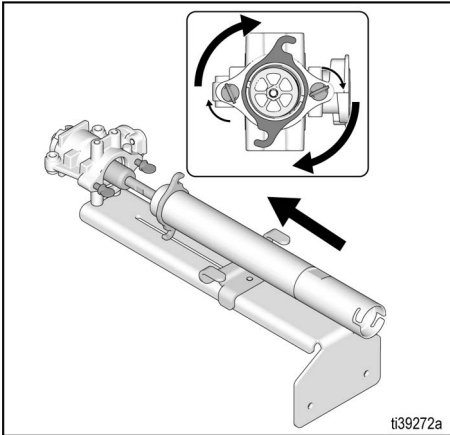

3. Vuelva a montar el alojamiento de entrada y el filtro.

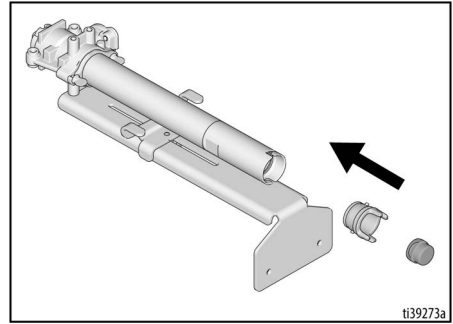

4. Vuelva a montar el cabezal de la bomba, consulte el apartado **Montaje del cabezal de la bomba**, página 26.
5. Aplique líquido sellador de cuellos (TSL) en el cuello de la bomba.

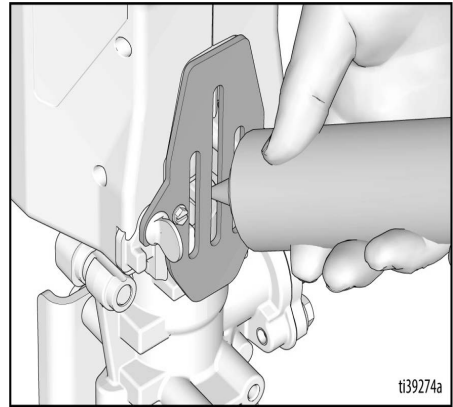

Limpieza del tubo de llenado Hi-Rise y acoplamiento de cuello de cisne

1. Si fuera necesario, retire el accesorio llenacubetas del tubo de llenado Hi-Rise.

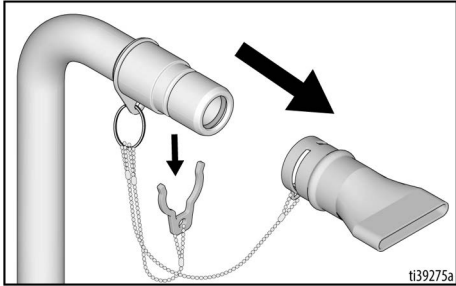

2. Retire el tubo de llenado Hi-Rise o el cuello de cisne de la salida Pro e inserte la bola de limpieza naranja en el tubo y vuelva a ensamblarlo al puerto de salida.

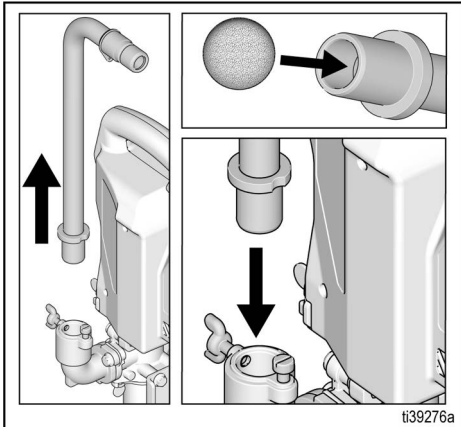

3. Ponga la bomba en cubo con agua o una solución de limpieza y bombee hasta que la bola naranja se mueva por el tubo limpiándolo por dentro.

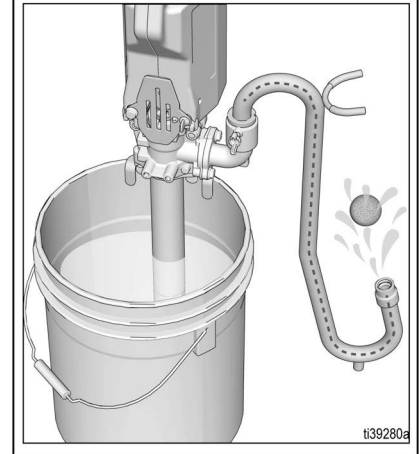
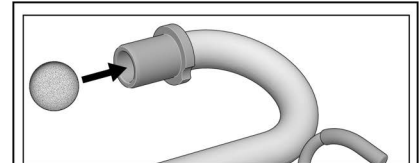
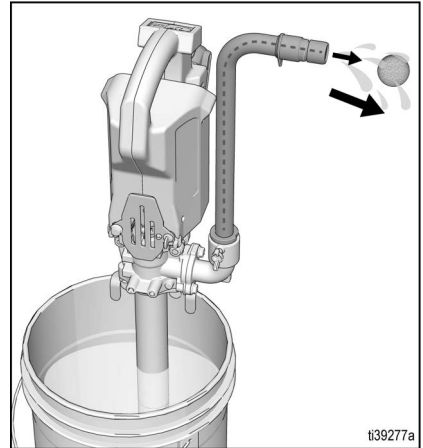

Desmontaje y montaje de ProConnect

Desmontaje del cabezal de la bomba

1. Seleccione el ajuste 1 en el control de velocidad y ajuste poco a poco el cabezal de la bomba hasta dejar el pistón y la corredera en la posición de punto muerto inferior. Este paso facilitará el montaje.

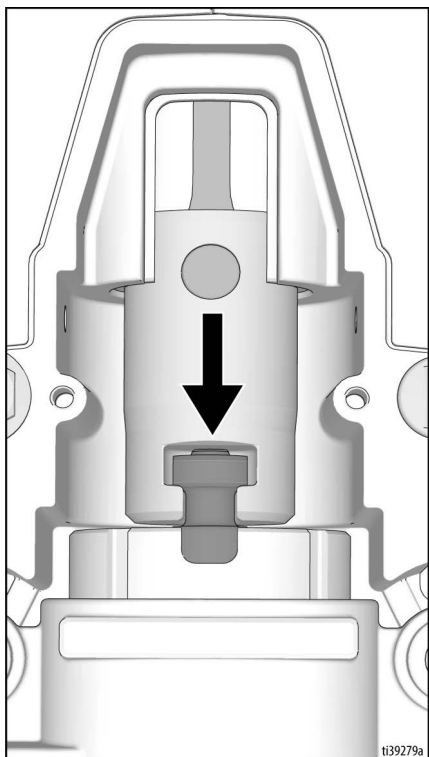

2. Quite la batería, consulte el apartado **Colocación y extracción de la batería**, página 15.
3. Lleve a cabo el **Procedimiento de descompresión**, página 17.

4. Retire el tornillo de sujeción y afloje el tornillo de mano. Gire la cubierta para abrirla.

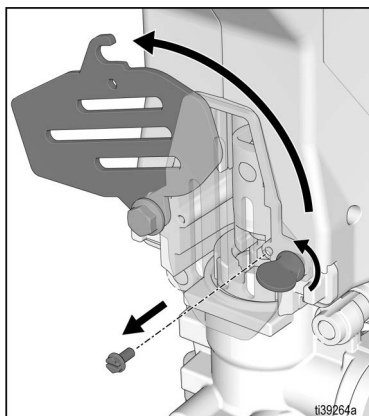

5. Agarre el cabezal de la bomba por los respiraderos del motor y extraiga el cabezal de la propia bomba. Sujete el cabezal de la bomba con las dos manos, si es necesario.

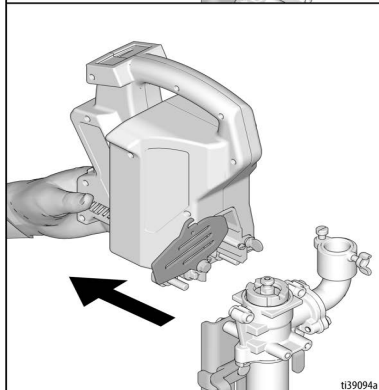
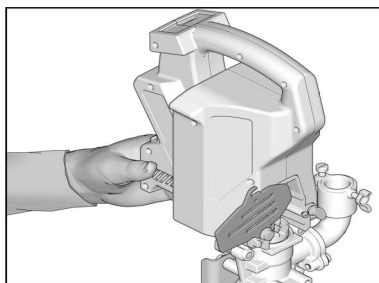

Desmontaje y montaje de ProConnect

Montaje del cabezal de la bomba

1. Si fuera necesario, tire hacia arriba del pistón para que la corredera haga contacto con la cabeza del pistón.

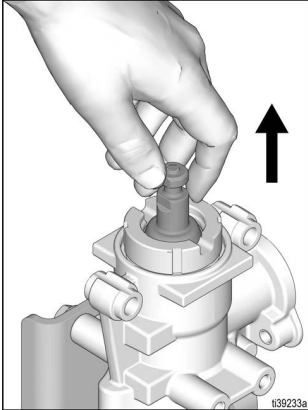

2. Coloque la corredera en la parte superior de la cabeza del pistón.
3. Alinee la cabeza del pistón presionando poco a poco el pistón hacia abajo con el cabezal de la bomba hasta que los pasadores del cabezal descansen encima del bastidor de la bomba.

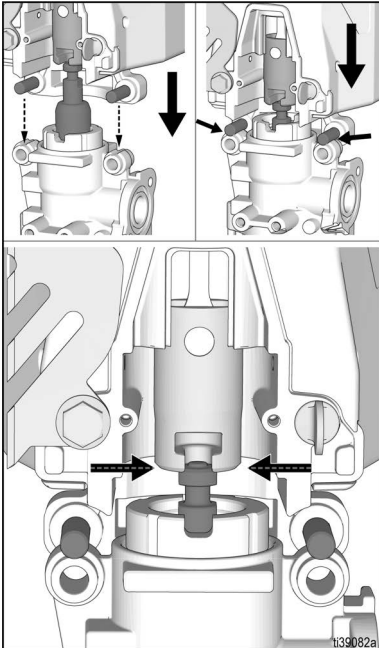

4. Fije el cabezal de la bomba insertando los pasadores en los agujeros correspondientes de la bomba. Una vez finalizado el paso 3, el cabezal de la bomba debe alinearse automáticamente con la cabeza del pistón.

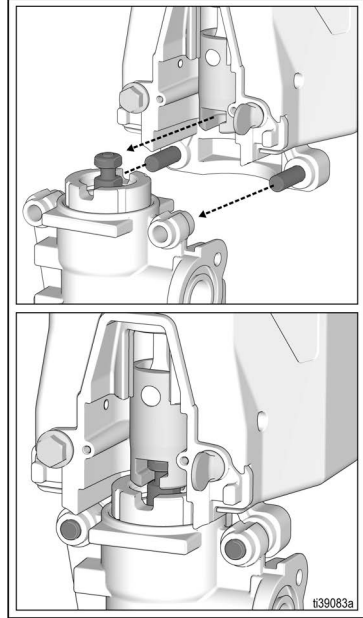

NOTA: Asegúrese de que el pistón esté bien insertado en el cabezal de la bomba antes de ponerlo en funcionamiento. Si el pistón no está alineado con el cabezal de la bomba, tire manualmente del pistón hacia arriba y vuelva a alinearlo.

5. Cierre la cubierta y apriete el tornillo de mano para fijar el cabezal de la bomba. Antes de poner en funcionamiento, asegúrese de que esté puesto el tornillo de sujeción.

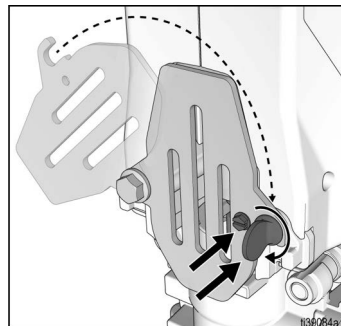

Resolución de problemas



1. Desmonte la batería antes de reparar la bomba.
2. Compruebe todos los problemas y causas posibles antes de desarmar la bomba.

Problema	Causa	Solución
La unidad deja de funcionar	La batería no está bien puesta.	Vuelva a insertar la batería, asegurándose de que esté bien puesta.
	Batería con poca carga.	Sustituya la batería por otra cargada al máximo.
	Tubo de salida obstruido.	Realice el Procedimiento de descompresión , página 17, y elimine todas las obstrucciones.
El equipo no funciona	Las luces de diagnóstico parpadean dos veces al pulsarse el botón de dispensación. Indica voltaje incorrecto.	Sustituya la batería por otra cargada al máximo. La batería ha alcanzado el final de su vida útil. Sustituya la batería.
	Las luces de diagnóstico parpadean tres veces al pulsarse el botón de dispensación. Indica que la temperatura de la batería es demasiado alta o demasiado baja.	Deje que la batería se enfríe o se caliente hasta alcanzar la temperatura ambiente.
	Las luces de diagnóstico parpadean cuatro veces al pulsarse el botón de dispensación. Indica un estado de rotor bloqueado.	Lleve a cabo el Procedimiento de descompresión , página 17, y limpie la unidad.
		Sustituya el conjunto de la bomba y/o el conjunto de SmartControl.
	La luz de diagnóstico no parpadea al apretarse el botón de dispensación. Indica que la batería no está puesta o está dañada.	Ponga o sustituya la batería. Compruebe el funcionamiento del interruptor, consulte Prueba de funcionamiento del interruptor , página 30.
	La luz de diagnóstico no parpadea al pulsarse el botón de dispensación y se ha confirmado que la batería está bien.	Sustituya el conjunto del SmartControl.
Fugas por la varilla de la bomba	Sustituya la junta del cuello.	Sustituya la junta del cuello.
	La junta del cuello está al revés.	

Resolución de problemas

Problema	Causa	Solución
Suministro de fluido lento	El control de velocidad está en un ajuste lento.	Aumente la velocidad de la bomba poniendo el control de velocidad en un ajuste más alto. Consulte el apartado Puesta en marcha , página 16.
	El material es demasiado espeso.	Diluya el material o utilice un material distinto.
El equipo funciona con un caudal intermitente	Filtro de entrada obstruido.	Saque el filtro y límpielo.
	La válvula de entrada se ha quedado atascada en posición abierta.	Retire y limpie la entrada para permitir un funcionamiento adecuado
	La entrada no está puesta o está floja.	Revise la entrada y asegúrese de que esté bien puesta.
	La válvula de charnela de entrada está dañada.	Retire la entrada y compruebe si hay daños en la válvula de charnela; cámbiela si fuera necesario.
	Válvula de charnela de salida defectuosa.	Extraiga el cilindro o el pistón para comprobar si hay daños o alguna obstrucción en la válvula de charnela del pistón.
	Material demasiado espeso.	Diluya el material o utilice un material distinto.
El equipo funciona, pero no sale material	La bomba no está cebada.	Vierta agua por la salida para mojar las juntas.
		Asegúrese de que la bomba esté bien montada y que estén puestos la junta del cuello, la junta de pistón y el alojamiento de entrada.
	El pistón no está bien conectado a ProConnect.	Asegúrese de que el pistón esté bien montado en la corredera, consulte el apartado Desmontaje y montaje de ProConnect , página 25.
	La bomba está empezando a desgastarse.	Inspeccione las juntas y cámbielas si es necesario.
	El material es demasiado espeso.	Diluya el material o utilice un material distinto.
Fugas de material por el llenacubetas	Falta la junta tórica interna o está mal.	Póngala o cámbiela si es necesario.
Cuesta mucho poner y quitar los accesorios en la unidad	Las juntas tóricas se secan por los compuestos de las uniones o el fluido de bombeo.	Lubrique las juntas tóricas, consulte el apartado Llenacubetas , página 13.

Resolución de problemas

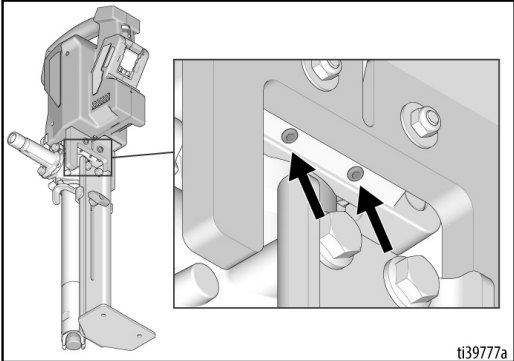
Problema	Causa	Solución
El cabezal de la bomba y ProConnect no coinciden	El pistón, la corredera y los pasadores no están bien alineados.	Consulte el funcionamiento de ProConnect y el apartado Desmontaje y montaje de ProConnect , página 25.
	Los pasadores o los orificios de acoplamiento están sucios con material seco.	Limpie las piezas, lubríquelas y vuelva a montarlas.
	Los pasadores o los orificios están doblados.	Intente enderezar los pasadores o sustituya el alojamiento de accionamiento. Consulte el apartado Piezas , página 32.
El cabezal de la bomba está suelto o se mueve en la bomba	Los tornillos del fondo del cabezal de la bomba pueden haberse aflojado (ver imagen siguiente).	Apriete los tornillos cuidadosamente hasta que se haya eliminado el movimiento (ver imagen siguiente).
	 <p style="text-align: right; font-size: small;">ti39777a</p>	

Prueba de funcionamiento del interruptor

Siga estos pasos para probar el funcionamiento del interruptor.

Para abrir la unidad (todas las unidades)

1. Quite la batería, consulte el apartado **Colocación y extracción de la batería**, página 15.
2. Alivie la presión; consulte el **Procedimiento de descompresión**, página 17.
3. Ponga la unidad sobre el costado y quite los diez tornillos de la mitad de la carcasa.
4. Tire de la mitad de la carcasa para abrirla y extraiga el interruptor de la ranura. Para liberar el interruptor, desenganche el conector situado en el extremo de la cinta.

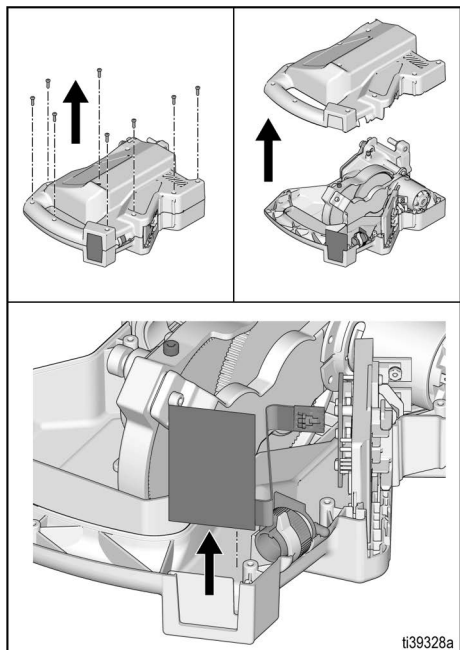

5. Una vez abierta, realice el procedimiento de prueba de la página siguiente.

Para la prueba de funcionamiento (serie Standard)

1. Con un ohmímetro, sondee las líneas planas 2 y 3 y pulse el botón de dispensación. La lectura mostrada debería ser de ~ 0 ohmios (imagen A).
2. Si ohmímetro no indica ~ 0 ohmios al pulsar el botón de dispensación, reemplace el interruptor.

Para probar la funcionalidad (serie Pro)

1. Con un ohmímetro, sondee las líneas planas 2 y 3 y pulse el botón de dispensación. La lectura mostrada debería ser de ~ 0 ohmios (imagen B).
2. Sondee las líneas planas 1 y 4 y pulse el botón de repetición. La lectura mostrada debería ser OL o MOhms (imagen C).
3. Sondee las líneas planas 1 y 5 y pulse el botón de repetición. La lectura mostrada debería ser OL o MOhms (imagen D).
4. Sondee las líneas planas 4 y 5 y pulse el botón de repetición. La lectura mostrada debería ser de ~ 0 ohmios (imagen E).
5. Si ohmímetro no muestra estos valores, sustituya el conjunto del interruptor.

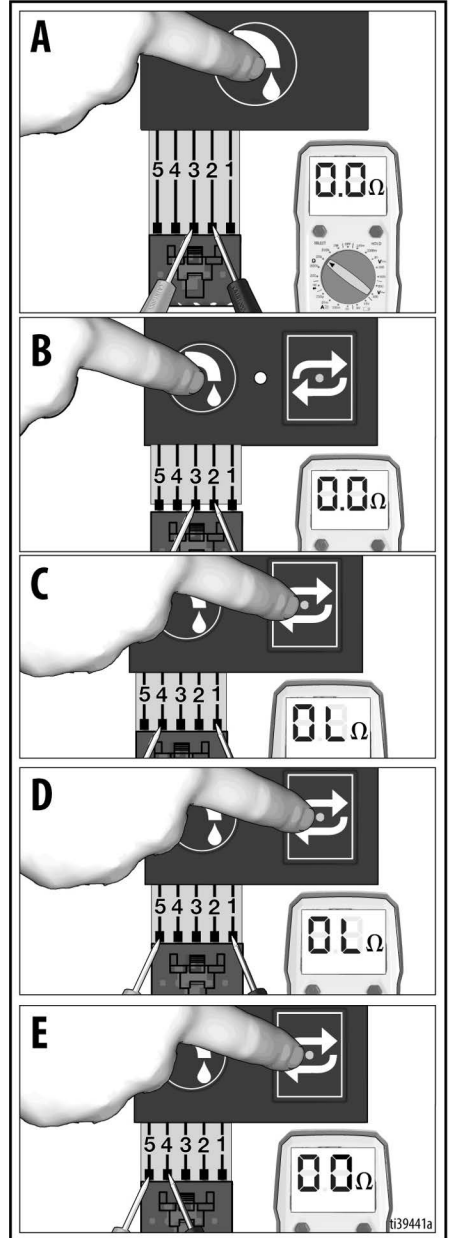

Piezas PowerFill 3.5 Standard, Pro y XL Pro

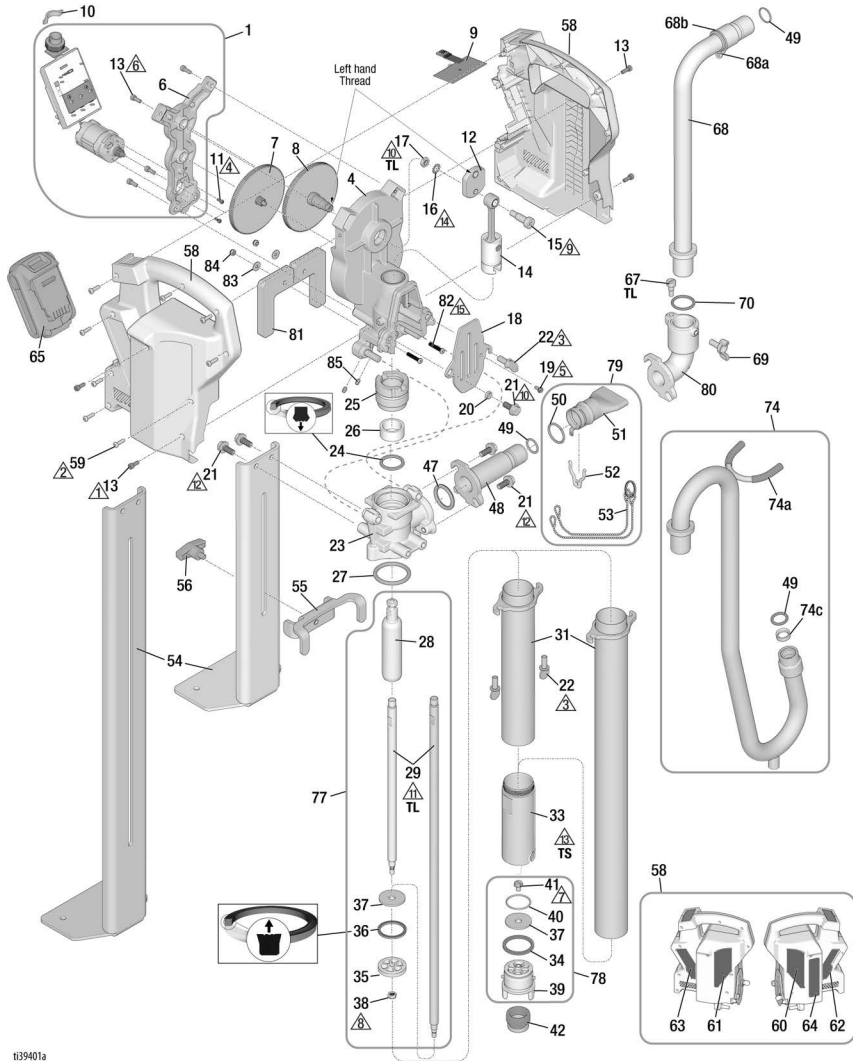

i139401a

Ref.	Par de apriete	Ref.	Par de apriete	Ref.	Par de apriete	Ref.	Torque
	3 lb-pulg. (0,34 N•m)		24 lb-pulg. (2,71 N•m)		375 lb-pulg. (42 N•m)		34 lb-pie (46 N•m)
	5 lb-pulg. (0,56 N•m)		30 lb-pulg. (3,4 N•m)		140 lb-pulg. (16 N•m)		100 lb-pulg. (11,3 N•m)
	10 lb-pulg. (1,13 N•m)		40 lb-pulg. (4,5 N•m)		15 lb-pie (20 N•m)	TS	Sellador de roscas
	20 lb-pulg. (2,26 N•m)		80 lb-pulg. (9 N•m)		18 lb-pie (24 N•m)	TL	Fijador para roscas de resistencia media

Lista de piezas de PowerFill 3.5 Standard, Pro y XL Pro

Ref.	Pieza	Descripción	Cant.	Ref.	Pieza	Descripción	Cant.
1	18F104	KIT, conjunto, motor/smart control, incluye 6, 13	1	18C898		Modelos 26B419, 26B437, 26B538, 26B441, 26B444, 26B434, 26B473	
4	18F110	ALOJAMIENTO, accionamiento, subconjunto, incluye 18, 19, 20, 21, 22, 81, 82, 83, 84	1	31		CILINDRO, bomba, superior	1
6		ALOJAMIENTO, motor, maquinado	1	18F105		Modelos 26B417, 26B418, 26B435, 26B436, 26B536, 26B537, 26B439, 26B440, 26B442, 26B443, 26B432, 26B433, 26B472	
7	18F107	KIT, engranaje, etapa uno, subconjunto	1	18F106		Modelos 26B419, 26B437, 26B538, 26B441, 26B444, 26B434, 26B473	
8	18F108	KIT, engranaje, etapa dos, subconjunto	1	33	18F098	CILINDRO, base de bomba	1
9		INTERRUPTOR, tarjeta	1	34 *	133017	JUNTA TÓRICA, cuadrada	1
	18F300	Modelos Standard 26B417, 26B435, 26B536, 26B439, 26B442, 26B432		35	18C891	PISTÓN, alojamiento de junta	1
	18F301	Modelos Pro 26B418, 26B419, 26B436, 26B437, 26B537, 26B538, 26B440, 26B441, 26B443, 26B444, 26B433, 26B434, 26B472, 26B473		36 †	18C890	JUNTA, pistón	1
10	17D843	MIRILLA	1	37 †	18C889	VÁLVULA, retención, charnela	2
11	16G740	TORNILLO, cabeza hueca	3	38	133098	CONTRATUERCA, 1/4-28 UNF	1
12	19B807	PLACA, accionamiento, salida	1	39	19B946	ALOJAMIENTO, entrada, conjunto	1
13	133174	TORNILLO, cabeza hueca	8	40 *	120818	EMPAQUETADURA, junta tórica	1
14	18F109	KIT, eje, conexión, subconjunto	1	41	133079	TORNILLO, máq., cabeza hex. con arandela	1
15	125027	TORNILLO, con resalto, cabeza hueca, M8	1	42	18D170	FILTRO, entrada	1
16	133103	ARANDELA, seguridad, diente externo, M8	1	47 *	133116	JUNTA TÓRICA, empaquetadura, 321, BUNA-N	1
17	133104	TUERCA, hex., fina, M8 x 1,25	1	48	19B800	ADAPTADOR, salida, estándar, maquinado	1
18	19B810	TAPA, ProConnect, 2 pasadores	1	49 *	155332	EMPAQUETADURA, junta tórica	1
19	116431	TORNILLO, máq., cab. arandela hex.	1	50 *	121110	EMPAQUETADURA, junta tórica, BUNA-N, 122	1
20	133096	ESPACIADOR	1	51	19B953	ADAPTADOR, herramienta, llenado de caja	1
21	118241	TORNILLO, cabeza hex. embreada	5	52	133080	PINZA, retenedor	1
22	132981	TORNILLO, mano 5/16-18 UNC	3	53	18F096	CADENA, anillo, cordón	1
23	19B798	ALOJAMIENTO, bomba, maquinado	1	54		SOPORTE, pie	1
24 †	18C888	JUNTA, cuello	1			Modelos 26B417, 26B418, 26B435, 26B436, 26B536, 26B537, 26B439, 26B440, 26B442, 26B443, 26B432, 26B433, 26B472	
25	18F102	TUERCA, empaquetadura, incluye 26	1	18C876		Modelos 26B419, 26B437, 26B538, 26B441, 26B444, 26B434, 26B473	
26		RASCADOR, fibra, varilla de bomba	1	18C900		Modelos 26B419, 26B437, 26B538, 26B441, 26B444, 26B434, 26B473	
27 *	133100	EMPAQUETADURA, junta tórica, BUNA-N, -327, 70 DUR	1	55	18C880	SOPORTE, estabilizador	1
28	18F099	EJE, cuello, pistón	1	56	18C883	PERILLA, en T, 5/16-18 x 3/8	1
29		EJE, pistón, extensión	1	58		KIT, mitad de carcasa, incluye 60, 61, 62, 63, 64	1
	18C886	Modelos 26B417, 26B418, 26B435, 26B436, 26B536, 26B537, 26B439, 26B440, 26B442, 26B443, 26B432, 26B433, 26B472			18F111	Modelos Standard 26B417, 26B435, 26B536, 26B439, 26B442, 26B432	

Ref.	Pieza	Descripción	Cant.	Ref.	Pieza	Descripción	Cant.
		Modelos Pro 26B418, 26B419, 26B436, 26B437, 26B537, 26B538, 26B440, 26B441, 26B443, 26B444, 26B433, 26B434, 26B472, 26B473			17Y587	Modelos 26B472, 26B473	
	18F112			67	19B947	TORNILLO, sujeción, adaptador	1
59	119236	TORNILLO, máquina, Torx, cabeza troncocónica	8	68		TUBO, llenado, incluye 68a, 68b	1
60	18D095	ETIQUETA, marca, Graco, dcha.	1	68a	18D099	35,5 cm (14 pulg.)	1
61	18D096	ETIQUETA, marca, Graco, izda.	1	68b	18D100	58,4 cm (23 pulg.)	1
62		ETIQUETA, marca, dcha.	1	69	133129	ANILLO, retención	1
	18D145	Modelos 26B417, 26B435, 26B536, 26B439, 26B442, 26B432		70	154662	ANILLO, retén	1
	18D097	Modelos 26B418, 26B419, 26B436, 26B437, 26B537, 26B538, 26B440, 26B441, 26B443, 26B444, 26B433, 26B434, 26B472, 26B473		74		TORNILLO, mariposa, 5/16-18	1
63		ETIQUETA, marca, izda.	1			JUNTA TÓRICA	1
	18D144	Modelos 26B417, 26B435, 26B536, 26B439, 26B442, 26B432				KIT,	1
	18D098	Modelos 26B418, 26B419, 26B436, 26B437, 26B537, 26B538, 26B440, 26B441, 26B443, 26B444, 26B433, 26B434, 26B472, 26B473				conjunto de cuello de cisne, completo	1
64 ▲		ETIQUETA, seguridad, advertencia	1		18D161	Modelos 26B417, 26B435, 26B536, 26B439, 26B442, 26B432	
	18D148	Modelos 26B417, 26B418, 26B419				Modelos 26B417, 26B435, 26B536, 26B439, 26B440, 26B443, 26B444, 26B433, 26B472	
	20A539	Modelos 26B432, 26B433, 26B434		74a	133147	Modelos 26B419, 26B437, 26B538, 26B441, 26B444, 26B434, 26B473	
	20A538	Modelos 26B435, 26B436, 26B437, 26B536, 26B537, 26B538		74c	18E112	TAPA, redonda, vinilo	2
	20A540	Modelos 26B439, 26B440, 26B441, 26B442, 26B443, 26B444, 26B472, 26B473				ESPACIADOR, tubo, tubo, cuello de cisne	1
65		BATERÍA, serie, DEWALT, 20V	1	77		KIT, pistón, conjunto, incluye 28, 29, 35, 36, 37, 38, 24	1
	17P474	Modelos 26B417, 26B418, 26B419				Modelos 26B417, 26B418, 26B435, 26B436, 26B536, 26B537, 26B439, 26B440, 26B442, 26B443, 26B432, 26B433, 26B472	
	17P556	Modelos 26B432, 26B433, 26B434			18F100	Modelos 26B419, 26B437, 26B538, 26B441, 26B444, 26B434, 26B473	
	17P557	Modelos 26B435, 26B439, 26B536, 26B436, 26B440, 26B537, 26B437, 26B441, 26B538		78	18F097	KIT, reparación,	1
	17P558	Modelos 26B442, 26B443, 26B444				conjunto de entrada, incluye 34, 37, 39, 40, 41	
66	17Y586	Modelos 26B472, 26B473	1	79	18D169	KIT, conjunto, llenacubetas, incluye 50, 51, 52, 53	1
	17P475	CARGADOR, DEWALT, 20V		80	19B799	ADAPTADOR, salida	1
	17P559	Modelos 26B417, 26B418, 26B419		81	18E128	PATA, Powerfill 3.5	1
	17P560	Modelos 26B432, 26B433, 26B434		82	133298	TORNILLO, cabeza hueca	2
	17P561	Modelos 26B435, 26B439, 26B536, 26B436, 26B440, 26B537, 26B437, 26B441, 26B538		83	112776	ARANDELA, plana	2
		Modelos 26B442, 26B443, 26B444		84	115483	CONTRATUERCA	2

* Se incluye en 18F116, Kit completo de juntas tóricas

† Se incluye en 18F103, Kit de juntas de bomba

▲ Existen a su disposición etiquetas, placas y tarjetas de seguridad de repuesto sin coste alguno.

Especificaciones técnicas

	EE. UU.	Métrico
Presión de trabajo máx.	125 psi	0,86 MPa, 8,6 bar
Dimensiones de PowerFill 3.5 Standard, sin salida (con salida)		
Longitud	11,5 pulg. (11,5 pulg.)	29,2 cm (29,2 cm)
Anchura	6,2 pulg. (12 pulg.)	15,8 cm (30,5 cm)
Altura	31,1 pulg. (31,1 pulg.)	79 cm (79 cm)
Peso	15 lb	6,8 kg
Dimensiones de PowerFill 3.5 Pro, sin salida (con salida)		
Longitud	11,5 pulg. (11,5 pulg.)	29,2 cm (29,2 cm)
Anchura	6,2 pulg. (14,7 pulg.)	15,8 cm (37,4 cm)
Altura	31,1 pulg. (34,3 pulg.)	79 cm (87,2 cm)
Peso	17 lb	7,7 kg
Dimensiones de PowerFill 3.5 XL Pro, sin salida (con salida)		
Longitud	11,5 pulg. (11,5 pulg.)	29,2 cm (29,2 cm)
Anchura	6,2 pulg. (14,7 pulg.)	15,8 cm (37,4 cm)
Altura	44 pulg. (47,2 pulg.)	111,8 cm (119,9 cm)
Peso	20 lb	9,1 kg
Rango de temperaturas de almacenamiento ♦*	De 32° a 113 °F	De 0° a 45 °C
Rango de temperaturas de funcionamiento	De 40° a 90 °F	De 4° a 32 °C
Rango de humedad de almacenamiento	De 0 a 95 % de humedad relativa, sin condensación	
Nivel de presión de sonido	80 dBA	
Nivel de potencia de sonido †	97,5 dBA Incertidumbre K = 3 dBA	
Fuente de alimentación del cargador		
26B417, 26B418, 26B419, 26B432, 26B433, 26B434	100 – 120 V CA, 60 Hz, 15 A, 1 Ø	
26B435, 26B436, 26B437, 26B536, 26B537, 26B538, 26B439, 26B440, 26B441, 26B442, 26B443, 26B444	230 V CA, 50 Hz, 16 A, 1 Ø	
Batería		
Voltaje (CC)	Paquete de baterías compactas de iones de litio DEWALT de 18 V y 20 V MAX* de 2,0 Ah	
Materiales de fabricación		
Materiales en contacto con el fluido de todos los modelos	Aluminio, acero inoxidable, Buna-N y poliuretano	
Notas		
♦ Si el agua o el desinfectante se congelan dentro de la bomba, esta sufrirá daños.		
* Pueden producirse daños en las piezas de plástico si se producen impactos en condiciones de baja temperatura.		
† Todas las lecturas se han tomado en modo de cebado en la posición segura del operador. Los niveles de potencia de sonido se han medido según la norma ISO 3741, a 1 metro (3,3 pies).		
* El voltaje inicial máximo de la batería (medido sin carga de trabajo) es de 20 voltios. El voltaje nominal es de 18.		

Reciclaje y eliminación

Final de la vida útil del producto

Al final de la vida útil del producto, desmóntelo y recíclalo de forma responsable.

- Realice el **Procedimiento de descompresión**, página 17.
- Vacíe y elimine los fluidos según las normativas pertinentes. Consulte la Hoja de datos de seguridad (SDS) del fabricante del material.

- Extraiga los motores, baterías, circuitos impresos y otros componentes eléctricos. Recicle según las normativas pertinentes.

- No deseche los componentes electrónicos en la basura doméstica o comercial.



- Lleve lo que resta de producto a un centro de reciclaje.

Propuesta de California 65

RESIDENTES DE CALIFORNIA

 **ADVERTENCIA:** Cáncer y daño reproductivo - www.P65Warnings.ca.gov.

Garantía estándar de Graco

Graco garantiza que el material al que se hace referencia en este documento y que ha sido fabricado por Graco y que lleva su nombre, está libre de defectos materiales y de elaboración en la fecha original de venta al comprador original. Con la excepción de cualquier garantía especial, extendida o limitada publicada por Graco, y durante un periodo de doce meses desde la fecha de venta, Graco reparará o reemplazará cualquier pieza del equipo que Graco determine que es defectuosa. Esta garantía es válida solamente si el equipo se instala, se utiliza y se mantiene de acuerdo con las recomendaciones escritas de Graco.

Esta garantía no cubre (y Graco de no se hará responsable de) desgastes o roturas generales, o cualquier fallo de funcionamiento, daño o desgaste causado por una instalación defectuosa, una aplicación incorrecta, la abrasión, la corrosión, un mantenimiento incorrecto o inadecuado, una negligencia, accidente, una manipulación o una sustitución con piezas que no sean de Graco. Graco tampoco se hará responsable de averías, daños o desgastes causados por la incompatibilidad del equipo con estructuras, accesorios, equipo o materiales no proporcionados por Graco ni del diseño, la fabricación, la instalación, la utilización o el mantenimiento de estructuras, accesorios, equipos o materiales no proporcionados por Graco.

Esta garantía será efectiva bajo la devolución previo pago del equipo que se considera defectuoso a un distribuidor Graco para la verificación de dicho defecto. Si se comprueba que existe el defecto por el que se reclama, Graco reparará o reemplazará de forma gratuita todas las piezas defectuosas. El equipo se devolverá al comprador original previo pago del transporte. Si la inspección del equipo no revela ningún defecto en el material o la mano de obra, se harán reparaciones a un precio razonable y dichos cargos pueden incluir el coste de piezas, mano de obra y transporte.

ESTA GARANTÍA ES EXCLUSIVA, Y SUSTITUYE CUALQUIER OTRA GARANTÍA EXPRESA O IMPLÍCITA INCLUYENDO, PERO SIN LIMITARSE A ELLO, LA GARANTÍA DE COMERCIALIZACIÓN O LA GARANTÍA DE APTITUD PARA UN PROPÓSITO PARTICULAR.

La única obligación de Graco y el único recurso del comprador en relación con el incumplimiento de la garantía son los estipulados en las condiciones anteriores. El comprador acepta que no habrá ningún otro recurso disponible (incluidos, entre otros, daños accesorios o emergentes por pérdida de beneficios, pérdida de ventas, lesiones a las personas o daños a bienes, o cualquier otra pérdida imprevista o derivada). Cualquier reclamación por incumplimiento de la garantía debe presentarse en los dos (2) años posteriores a la fecha de compra.

GRACO NO GARANTIZA, Y RECHAZA CUALQUIER PETICIÓN DE GARANTÍA RELACIONADA CON ACCESORIOS, EQUIPO, MATERIALES O COMPONENTES VENDIDOS, PERO NO FABRICADOS, POR GRACO. Estos artículos vendidos pero no fabricados por Graco (como motores eléctricos, interruptores, mangueras, etc.) están sujetos a la garantía, si la hubiera, de su fabricante. Graco proporciona al comprador asistencia razonable en la presentación de quejas por el incumplimiento de esas garantías.

Graco no se hará responsable, bajo ninguna circunstancia, de los daños indirectos, imprevistos, especiales o derivados resultantes del suministro por parte de Graco del equipo mencionado más adelante, o del equipamiento, rendimiento o uso de un producto u otros bienes vendidos, ya sea por incumplimiento del contrato o por incumplimiento de la garantía, negligencia de Graco o cualquier otro motivo.

Información sobre Graco

Para consultar la información más reciente sobre los productos de Graco, visite www.graco.com.

Para información sobre patentes, consulte www.graco.com/patents.

PARA HACER UN PEDIDO, póngase en contacto con el distribuidor de Graco o llame al 1-800-690-2894 y le indicaremos dónde está su distribuidor más cercano.

Todos los datos presentados por escrito y visualmente contenidos en este documento reflejan la información más reciente sobre el producto disponible en el momento de la publicación. Graco se reserva el derecho de efectuar cambios en cualquier momento sin aviso.

Traducción de las instrucciones originales. This manual contains Spanish. MM3A8110

Oficinas centrales de Graco: Minneapolis

Oficinas internacionales: Bélgica, China, Japón, Corea

GRACO INC. AND SUBSIDIARIES • P.O. BOX 1441 • MINNEAPOLIS MN 55440-1441 • USA

Copyright 2021, Graco Inc. Todas las instalaciones de fabricación de Graco están registradas conforme a la norma ISO 9001.

www.graco.com

Revisión D, enero 2023