

# Instrucciones de instalación

## 311336A



INSTRUCCIONES

Para obtener información sobre el pulverizador y las advertencias de seguridad, vea el manual de instrucciones de funcionamiento 309255 (incluidas con los pulverizadores MAGNUM).

Este manual contiene únicamente las instrucciones de instalación del kit.

## Kits de recambio del alojamiento del impulsor del motor y del ventilador del motor para pulverizadores **MAGNUM™** sin aire de la serie XR

**MAGNUM™**  
by GRACO

Kits de recambio del alojamiento del impulsor/motor XR: 287773

Kit de recambio del ventilador del motor XR 287770

Kit de recambio de la tapa del motor XR 245064

### **ADVERTENCIA**

Para reducir el riesgo de inyecciones de fluido o salpicaduras en los ojos o en la piel, libere la presión de fluido en el sistema antes de instalar, desmontar o cambiar las piezas. Vea **Procedimiento de descompresión** en el manual de instrucciones de funcionamiento 309255.



GRACO INC. P.O. BOX 1441 MINNEAPOLIS, MN 55440-1441

©COPYRIGHT 2005, GRACO INC.

Graco Inc. is registered to I.S. EN ISO 9001

**Detalle de la tarjeta de control**

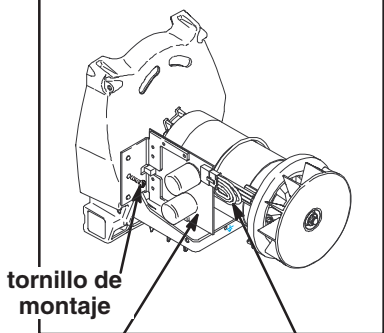

tornillo de montaje

tarjeta de control

mazo de cables del motor

**Detalle del tren de accionamiento**

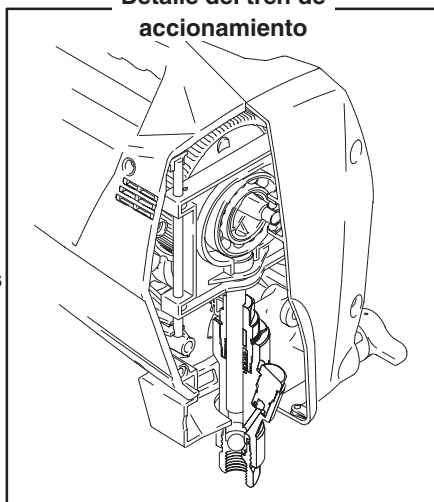

**Kit de recambio del alojamiento del impulsor/motor XR 28773**

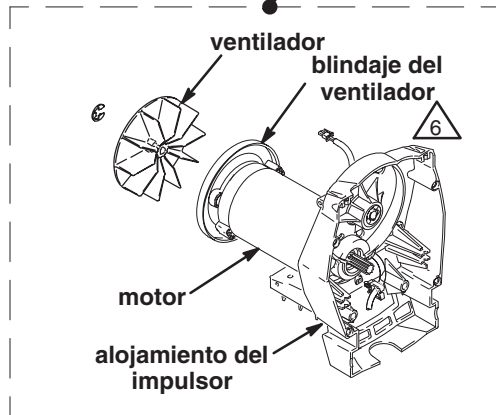

ventilador

blindaje del ventilador

6

motor

alojamiento del impulsor

**Kit de recambio del ventilador del motor XR 28770**

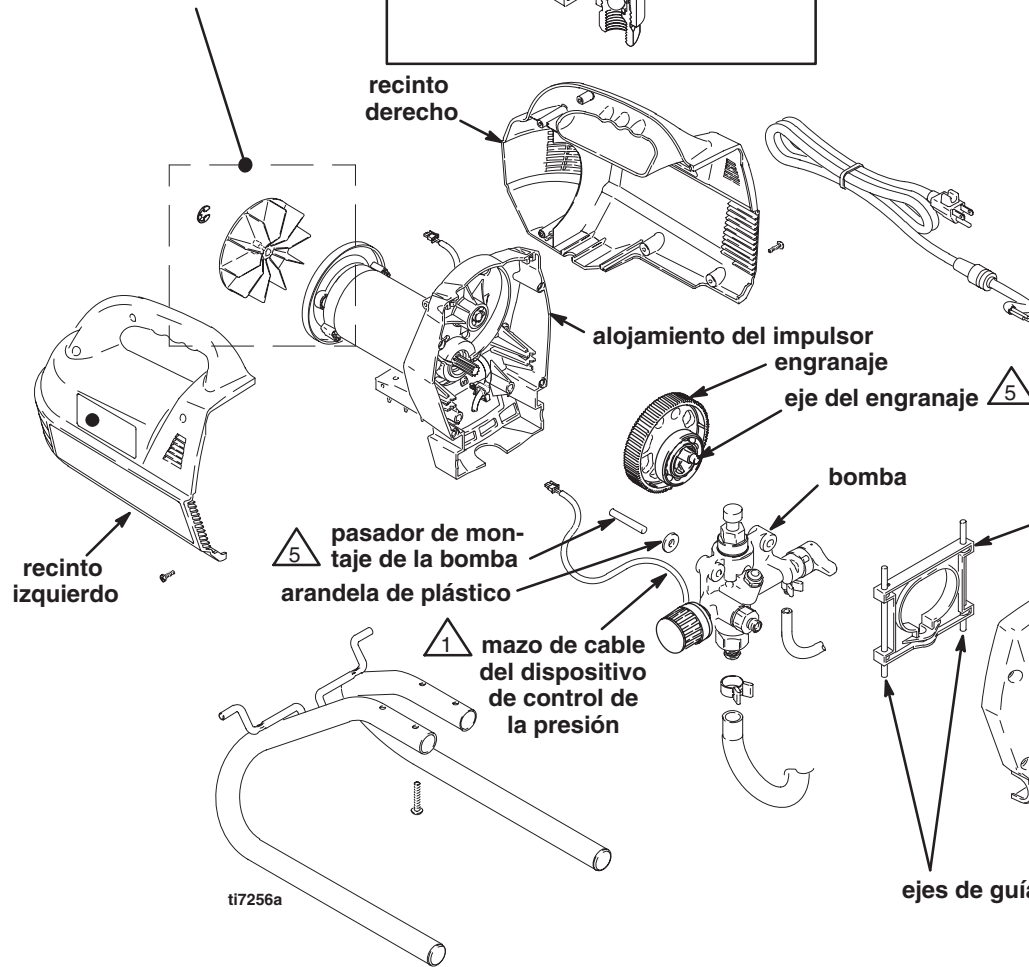

recinto derecho

alojamiento del impulsor engranaje

eje del engranaje

5

bomba

5 pasador de montaje de la bomba

arandela de plástico

1 mazo de cable del dispositivo de control de la presión

horquilla

3

tornillo de la tapa

2

tapa delantera Kit de recambio de la tapa 245064

ejes de guía

4

5

**Detalle del eje/horquilla**

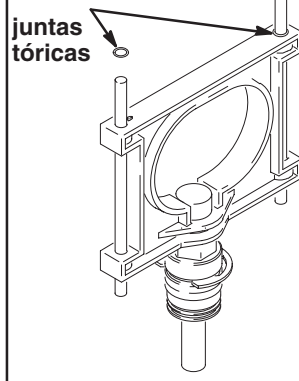

juntas tóricas

recinto izquierdo

ti7256a

# Kit de recambio del alojamiento del impulsor/motor XR: 287773

## Desmontaje

1. **Desenchufe el cable de alimentación, y libere la presión.**
2. Saque los cuatro tornillos de la tapa y retire la tapa delantera.
3. Retire la horquilla y las varillas de guía.
4. Desconecte el mazo de cables del dispositivo de control de la presión del conector de la tarjeta de control de la parte trasera del alojamiento del impulsor. **Utilice su uña o un destornillador pequeño, de hoja plana, para presionar la lengüeta del lado derecho del conector para soltarla.**
5. Retire la bomba y los dos pasadores de montaje del alojamiento impulsor.
6. Retire el engranaje.
7. Retire los tornillos de montaje de los recintos de ambos lados. Retire completamente el recinto izquierdo del pulverizador. Separe el recinto derecho del alojamiento del impulsor. **Tenga cuidado de no tirar de los hilos conductores del cable eléctrico ni del interruptor de potencia.**
8. Desconecte el mazo de cables de la parte trasera de la tarjeta de control.
9. Retire el tornillo de montaje de la tarjeta de control, y retire ésta del alojamiento del impulsor.
10. Retire el soporte o las patas del carro del alojamiento del impulsor/motor.

## Instalación

- Lea todas las **Notas de instalación** del diagrama de servicio de la página opuesta.
  - Para evitar que quede desalineado, monte el pulverizador inclinándolo hacia la parte trasera del recinto.
1. Instale el soporte o las patas del carro en el nuevo alojamiento del impulsor/motor.
  2. Instale la tarjeta de control en el nuevo alojamiento del impulsor, y apriete los tornillos de montaje de la tarjeta de control. Vea el **Detalle de la tarjeta de control** de la página opuesta.
  3. Enchufe el nuevo mazo de cables del motor en la parte trasera de la tarjeta del motor.
  4. Vuelva a instalar los recintos en el pulverizador, e instale y apriete los tornillos de montaje del recinto.
  5. Instale el engranaje en el nuevo alojamiento del impulsor de forma que los dientes engranen con el piñón de accionamiento del motor.
  6. Pase el mazo de cables del dispositivo de control de la presión a través del clip de retención, y conecte el conector de la tarjeta de control en la parte trasera del alojamiento del impulsor (realice la conexión con la lengüeta a la derecha).
  7. Instale la bomba en los pasadores de montaje. **Asegúrese de que las arandelas de plástico estén entre el alojamiento del impulsor y la bomba y que los cables del dispositivo de control de la presión no estén atrapados entre la bomba y el alojamiento del impulsor.**
  8. Instale la horquilla con la tapa del eje en la ranura de la horquilla, tal como se muestra en **Detalle del eje/horquilla** de la página opuesta.
  9. Compare el conjunto final con el **Detalle del tren impulsor** de la página opuesta.
  10. Instale la tapa delantera y los tornillos.

# Kit de recambio del ventilador del motor XR 287770

## Desmontaje

1. **Desenchufe el cable de alimentación, y libere la presión.**
2. Retire los anillos de montaje del recinto izquierdo, y saque el recinto izquierdo del alojamiento del impulsor. **Tenga cuidado de no tirar de los hilos conductores del cable eléctrico ni del interruptor de potencia.**
3. Saque el anillo de retención del eje del motor.
4. Retire el ventilador del eje del motor.

## Instalación

1. Instale un nuevo ventilador en el eje del motor.
2. Instale un nuevo anillo de retención en el eje del motor.
3. Vuelva a instalar el recinto en el pulverizador, e instale y apriete los tornillos de montaje del recinto.

*All written and visual data contained in this document reflect the latest product information available at the time of publication.  
Graco reserves the right to make changes at any time without notice.*

**GRACO INC. P.O. BOX 1441 MINNEAPOLIS, MN 55440-1441**  
**[www.graco.com](http://www.graco.com)**